

## Centrumkarreen, generalforsamling d. 17. april 2024

### Formandens beretning, generalforsamling 2024

I det forgangne år har bestyrelsen koncentreret sig om at fortsætte arbejdet med at minimere bestyrelsens løbende arbejdsopgaver, jævnfør den strategi vi fremlagde på sidste års generalforsamling. Deltagelsen i gårdlaugets drift fra medlemsforeningernes side er minimal, og forsøg fra bestyrelsens side på at skabe mere deltagelse har ikke båret frugt. For at fremtidssikre driften er strategien således at lægge så meget ud til gårdfirma og administration som muligt samt udvikle redskaber til fremtidige bestyrelser, der gør det resterende arbejde så let at gå til som muligt.

Eksempelvis har vi tegnet en ny kontrakt med Københavns Ejendomsservice. Denne koster lidt mere, men giver os også mere – de står nu også for bl.a. cykeloprydning, årsaflysning af målere og kontakten til kommunen og renholdningsselskaber ang. affald, ligesom vi har opdateret vedligeholdelsen af det grønne anlæg og tilkøbt en månedlig rengøring og oprydning af beboerlokalet. En del af aftalen er også, at de holder aktivt øje med gårdens tilstand og henvender sig, når der er behov for reparationer.

Noget andet, der er på vej, er skift af administrator. Vi har haft VEBA, siden gårdlauget blev grundlagt efter byfornyelsens sammenlægning af gårdarealet, og vi har været glad for det. Nu, hvor tiderne er skiftet, har vi brug for at blive lidt mere håndholdt og få adgang til flere services og funktioner, bl.a. digitale – også det er en del af fremtidssikringen. Vi har derfor været ude og indhente tilbud og fundet et firma, der kan tilbyde det, vi ønsker, og til en ganske lav øgning i administratorudgift.

Disse øgede udgifter skal vi selvfølgelig sikre os, der er råd til, derfor stiller vi forslag om en øgning i bidragsatsen. Denne er ikke reguleret siden 2017, hvorfor en regulering alene af den grund er rimelig. Vi har selvfølgelig set på udviklingen i udgiftsniveau samt driftsresultat for at ramme et passende niveau, der tillader drift såvel som opsparing til større reparationer og udvikling af gården uden samtidig at oparbejde for stort et overskud.

Også ordensreglementet har trængt til en opdatering. Det er fra 2011, og meget har ændret sig. Der har de sidste år været flere uenigheder om støj i gården, især i det varme halvår, og det er brug for mere klare regler. I forsommeren 2023 havde vi en fest i forbindelse med distortion, der løb helt af sporet, og det tilkaldte politi kunne konstatere, at det nuværende reglement ikke tillod indgriben. Vi har derfor tilpasset reglementet og i den forbindelse opdateret hele reglementet.

Den sidste ting på programmet på dette års generalforsamling er et skift i portnøgler fra nøgler til brikker. Det var været på programmet et par år, og nu skal det være.

Det kommende år vil byde på gennemførelse af det, og herefter er det vores intention at rette fokus mod nye opgaver. I forbindelse med etablering af det nye grønne anlæg blev der gjort overvejelser om en lille legeplads. Beboerlokalet trænger til et løft, idet mange brugere giver udtryk for, at det trænger. Enkelte giver sågar udtryk for ikke at ville bruge det, fordi det er for slidt og trist. Et andet område, vi nok også skal adressere i løbet af de kommende år, er belysningen ved skraldeskurene, ligesom selve skurene trænger til reparation.

Der er således nok at lave i gårdlauget, og bestyrelsen ser frem til at tage fat på nye ting – gerne i selskab med flere nye bestyrelsesmedlemmer.

**Gårdlavet Centrum-Karreen  
co Vestegnens Boligadministration ApS  
Darup Mosevej 3 - Glim  
4000 Roskilde**

**Resultatopgørelsen for perioden  
1. januar til 31. december 2023  
samt  
Balance per 31. december 2023**

**LEDELSENS REGNSKABSPÅTEGNING**

Bestyrelsen har aflagt årsrapport 2023

Det er vores opfattelse, at den valgte regnskabspraksis er hensigtsmæssig, og de udøvede regnskabsmæssige skøn for forsvarlige.

Det er vor opfattelse, at årsrapporten giver et retvisende billede af gårdlaugets aktiver & passiver - den økonomiske stilling samt resultat.

København den 01. januar 2024

Formand Lotte Riber Jarvad

Malene Barfod

Jens Jacob Skibsted

## Til medlemmer af Gårdlavet Centrum-Karreen

### Påtegning på årsregnskab

Revisors ansvar og den udførte revision

Vort ansvar er at afgive en konklusion om årsregnskabet på grundlag af vor revision.

Vi har udført vor revision i overensstemmelse med danske revisionsstandarder. Disse standarder kræver, at vi overholder etiske krav samt planlægger og udfører revisionen med henblik på at opnå høj grad af sikkerhed for, at årsregnskabet ikke indeholder væsentlig fejlinformation.

En revisionen omfatter handlinger for at opnå revisionsbevis for de beløb og oplysninger, der er anført i årsregnskabet. De valgte handlinger afhænger af revisors vurdering, herunder vurderingen af risikoen for væsentlig fejlinformation i regnskabet, uanset om denne skyldes besvigelser eller fejl. Ved risikovurderingen overvejer revisor interne kontroller, der er relevante for gårdlaugets udarbejdelse og præsentation af et retvisende årsregnskab, men ikke med det formål at afgive en konklusion om effektiviteten af gårdlaugets interne kontrol. En revisionen omfatter endvidere stillingtagen til om den regnskabspraksis, der er anvendt af ledelsen, er passende og om rimeligheden af de regnskabsmæssige skøn, der er udøvet af ledelsen, samt en vurdering af den samlede præsentation af årsregnskabet.

### Revisionens bemærkninger.

#### 1. Standard udtalelse.

Revisors ansvar og den udførte revision.

Vort ansvar er at afgive en konklusion om årsregnskabet på grundlag af vor revision.

Vi har udført vor revision i overensstemmelse med danske revisionsstandarder. Disse standarder kræver, at årsregnskabet ikke indeholder væsentlig fejlinformation. etiske krav samt planlægger og udfører revisionen med henblik på at opnå høj grad af sikkerhed for, at årsregnskabet ikke indeholder væsentlig fejlinformation.

En revisionen omfatter handlinger for at opnå revisionsbevis for de beløb og oplysninger, der er anført i årsregnskabet. De valgte handlinger afhænger af revisors vurdering, herunder vurderingen af risikoen for væsentlig fejlinformation i regnskabet, uanset om denne skyldes besvigelser eller fejl.

Ved risikovurderingen overvejer revisor interne kontroller, der er relevante for gårdlaugets udarbejdelse og præsentation af et retvisende årsregnskab, men ikke med det formål at afgive en konklusion om effektiviteten af gårdlaugets interne kontrol.

En revisionen omfatter endvidere stillingtagen til om den regnskabspraksis, der er anvendt af ledelsen, er passende og om rimeligheden af de regnskabsmæssige skøn, der er udøvet af ledelsen, samt en vurdering af den samlede præsentation af årsregnskabet.

#### 2. Særudtalelse til regnskabet for 2022.

Revisor bemærker fortsat, at det af referatet fra generalforsamlingen den 27.01.2021 bl.a. fremgår:

”Generalforsamlingen pålagde bestyrelsen at gårdlavet opkræver leje fra hotellet pr. 1.1.2020 på kr. 12.000 for deres brug af fællesarealet.

Er hotellet ikke villig til at betale vil deres ting blive fjernet...”

Endvidere er der på denne generalforsamling også var en dialog omkring fællesvaskeriets forbrug af varme fra fjernvarmensom:

”Fra og nærværende regnskab er dette sat til 1/ af fælleshusets samlede varmeudgift.

Revisor oplever at spørgsmålet om fordeling af udgiften til fjernvarme nu er løst.”

### 3. Særudtalelse til regnskabet for 2023.

Gårdlavet "Centrum – karreen" drives efter de af Københavns Kommune godkendte vedtægter.

- § 7 stk. 7 hedder: "Referat af det på hvert bestyrelsesmøde passerede indføres i gårdslavets forhandlingsprotokol. Hvert referat underskrives af de i det refererede møde deltagende bestyrelsesmedlemm  
Heller ikke i 2023 oplever revisor at dette er sket som anført, mens der ved opslag o.a. er tilgået medlemmerne forskellige informationer.
- 4 tredje "at" hedder "tage initiativ til at oprette og tåle fælles vaskeri som bestanddel af gårdanlægget".  
Denne opgave har i alle år været varetaget af AB Rosengården, matr. Nr. 703, Istedgade 15-17/Abel  
Catrines Gade 29, som udgør godt 24 pct. af karreens samlede BBR-areal.  
Igen for dette regnskabsår har revisor opfordret til, at forbrugsmålerne for el., vand, kloak og Fjernvarme også aflæses af revisor.  
Opfordringen har ikke resulteret i nogen fælles aflæsning, hvorfor nedenstående opgørelse af Gårdlavets forbrug alene hviler på de i regnskabet værende bilag.  
Tilsvarende har revisor ikke kunnet revidere de balanceposter som er mellem gårdlavet og AB Rosengården.  
Revisor opfordrer igen til, at Gårdlavets andel af det fælles forbrug nøje gennemgås af Gårdlavets administrator og bestyrelse sammen med bestyrelsen for AB Rosenåen, samt ikke mindst at der vedtages en efterregulering således, at udgiften for Gårdlavet giver "logik".
- § 4 femte "at" hedder "porte vægge og lofter i fællesportene påhviler gårdlavet og ejeren af ejendommen i fællesskab. Udgifterne hertil fordeles med halvdelen til gårdlavet og halvdelen til ejeren."  
For 2023 regnskabet er der omposteret 3 bilag til sikring af overholdelsen af denne bestemmelse.

Indtægten "1105 Erhvervsleje" er opkrævet i overensstemmelse med aftale underskrevet den 24.8.2012 som hedder midlertidigt udlån af brugsret. Aftalen omtaler også, at der vil kunne laves tilsvarende aftaler for grønhandlaren og hotellet, men omtaler ikke den Japanske restaurant. Dette er ikke sket.  
Den for nu 12 år siden aftalte leje har ikke været opdateret siden 2012.

Som revisor  
Dato 14.02.2024

	År 2023	År 2022	År 2021	År 2020	År 2019	Gnsn.
1105 Erhvervsleje	1.000	1.000	1.000	1.000	1.000	1.000
1220 Vand og vandafgifter	4.003	0	0	0	450	891
1230 Elektricitet	2.341	19.080	13.436	6.370	9.192	10.084
1235 Fjernvarme	6.270	10.687	10.687	15.074	18.620	10.084
Sum	<b>12.614</b>	<b>29.767</b>	<b>24.123</b>	<b>21.444</b>	<b>28.262</b>	<b>21.988</b>

Gårdlavet Centrum-Karreen

RESULTATOPGØRELSE FOR PERIODEN 1. JANUAR TIL 31. DECEMBER 2023

Note	År 2023 Resultat	År 2023 Budget	År 2022 Resultat	År 2022 Budget
<b>INDTÆGTER</b>				
1105 Gårdhusrenovering.....	0,00	0,00	0,00	0,00
1115 Erhvervsleje.....	1.000,00	1.000,00	1.000,00	1.000,00
1126 Gårdlaugs bidrag.....	267.500,08	267.500,00	267.500,08	267.500,00
1140 Andel port fra 2018 opkrævet.....	0,00	0,00	0,00	0,00
1999 <b>OMSÆTNING I ALT</b> .....	<b>268.500,08</b>	<b>268.500,00</b>	<b>268.500,08</b>	<b>268.500,00</b>
<b>OFFENTLIGE UDGIFTER.....</b>				
1215 Dagrenovation, bortkørsel af affald.....	0,00	500,00	0,00	2.050,00
1220 Vand & vandafgifter.....	4.003,83	450,00	0,00	450,00
1230 Electricitet.....	2.341,75	40.000,00	19.080,02	44.400,00
1235 Fjernvarme udg. H16B; fælleshuset.....	6.269,64	10.000,00	10.687,19	14.796,00
1240 Nordea renteudgifter.....	0,00	0,00	377,17	0,00
1299 <b>OFFENTLIGE UDGIFTER I ALT</b> .....	<b>12.615,22</b>	<b>50.950,00</b>	<b>30.144,38</b>	<b>61.696,00</b>
<b>VICEVÆRT &amp; ØVRIGE LØNUDGIFTER</b>				
1340 Gårdmand KBH Ej. Service.....	118.611,95	115.762,00	115.761,96	115.770,00
1341 Glattføre bekæmpelse.....	14.177,50	21.000,00	20.835,00	4.000,00
1325 Dataløn gebyrer.....	0,00	0,00	0,00	0,00
<b>VICEVÆRT &amp; ØVRIGE LØNUDGIFTER I ALT</b>	<b>132.789,45</b>	<b>136.762,00</b>	<b>136.596,96</b>	<b>119.770,00</b>
<b>ADMINISTRATIVE UDGIFTER</b>				
1405 Administrations honorarer.....	25.696,56	25.697,00	23.091,80	23.314,00
1410 Porto & fotokopier.....	3.837,45	1.500,00	1.479,39	1.500,00
1415 Renteudgifter .....	0,00	0,00	0,00	0,00
1420 Revisions honorar til administrator.....	2.950,00	2.900,00	2.900,00	2.900,00
1425 Mastercard opkrævningsgebyrer.....	2.624,56	2.400,00	1.297,69	1.000,00
1430 Ny oprettelse af NETS betalings aftale.....	0,00	0,00	0,00	0,00
1435 Gebyrer for tingbogs forespørgsler.....	275,00	0,00	0,00	0,00
1445 Bankgebyrer & øvrige gebyrer.....	4.059,25	4.800,00	4.911,50	3.600,00
1455 Byggeteknisk bistand.....	0,00	0,00	0,00	0,00
1465 Gårdlaugsforsikring .....	6.015,99	6.016,00	5.893,86	5.894,00
1499 <b>ADMINISTRATIVE UDGIFTER I ALT</b>	<b>45.458,81</b>	<b>43.313,00</b>	<b>39.574,24</b>	<b>38.208,00</b>
<b>BESTYRELSES &amp; FORENINGSUDGIFTER</b>				
1505 Bestyrelsens møder & sociale arrangementer.....	0,00	200,00	0,00	200,00
1510 Generalforsamlingsudgifter.....	0,00	200,00	0,00	200,00
1515 Telefongodtgørelse.....	0,00	0,00	0,00	0,00
1520 Bestyrelses honorar.....	0,00	0,00	0,00	0,00
1525 Kontorholds udgifter.....	1.000,00	300,00	0,00	300,00
1535 Køb af småaktiver under kroner 10.000.....	0,00	0,00	0,00	0,00
1545 Blomster & øvrige gaver.....	0,00	200,00	0,00	200,00
1550 Installation og drift af internet	250,00	0,00	0,00	0,00
<b>BESTYRELSES &amp; FORENINGSUDGIFTER I</b>	<b>1.250,00</b>	<b>900,00</b>	<b>0,00</b>	<b>900,00</b>
<b>1</b>				
<b>UDVENDIG VEDLIGEHOLDELSE</b>				
1605 Fælleshuset i gården.....	6.300,23	0,00	3.500,00	47.926,00
1610 Lamper, elpærer & udendørsbelysning.....	111,25	0,00	3.285,50	0,00
1615 Storskralds afhentning.....	0,00	0,00	0,00	0,00
1620 Vandforbrug.....	0,00	0,00	0,00	0,00
1630 Kældertrappe.....	8.415,00	0,00	0,00	0,00
1640 Varmt & koldt vandsrør.....	0,00	0,00	0,00	0,00
1650 Lyskilder.....	4.289,38	0,00	0,00	0,00
1660 Nøgler.....	0,00	0,00	0,00	0,00
1670 Fortorve & flisearealer.....	0,00	0,00	0,00	0,00
1675 Porte.....	4.175,62	0,00	865,62	0,00
1680 Have & haveanlæg.....	24.384,00	36.575,00	8.665,40	0,00
1685 Byggesag.....	0,00	0,00	0,00	0,00
<b>UDVENDIG VEDLIGEHOLDELSE I ALT</b>	<b>47.675,48</b>	<b>36.575,00</b>	<b>16.316,52</b>	<b>47.926,00</b>
1915 Øvrige renteomkostninger	0,00	0,00	0,00	0,00
9999 <b>ÅRETS RESULTAT</b>	<b>28.711,12</b>	<b>0,00</b>	<b>45.867,98</b>	<b>0,00</b>

## Gårdlavet Centrum-Karreem

BALANCE PR. 31/12 2023

Note

<b>A K T I V E R</b>	<b>2023</b>
6005 Tilgodehavende gårdlaugsbidrag m.v....	-19.995,80
6006 AB Rosenåen el & vand til vaskeriet.....	-41.092,35
6007 Afregningskonto for el.....	0,00
6008 Hensat vandforbrug fælleshuset.....	-97.521,63
6010 Mellemregning med administrator.....	-314,00
7005 Bestyrelsesformandens kasse.....	0,00
7010 Nordea Bank 2232 8975 238 114.....	384.316,55
7499 <b>AKTIVER I ALT</b> .....	<u><u>225.392,77</u></u>

## **P A S S I V E R**

7500 Egenkapital.....	-196.681,65
Årets resultat.....	-28.711,12
8510 Lånt af Københavns Kommune.....	0,00
8710 Skyldige omkostninger.....	0,00
9996 <b>PASSIVER I ALT</b> .....	<u><u>-225.392,77</u></u>

## Gårdlavet Centrum-Karreen

Note

<b>Udvendig vedligeholdelse.....</b>		
<b>1</b>	1605 Øbro Elektric, fejlfinding inst. Fælleshus.....	1.550,00
	1605 Fælleshus, rens botnlarør + vandlås mv.....	4.750,23
	1610 Kbh. Ejd. Service, lyskilder.....	111,25
	1630 Udsk. Håndløber kældertrappen.....	8.415,00
	1650 Rep. Udendørsbelysning.....	4.289,38
	1675 Ny cylinder i port x3.....	4.175,62
	1680 KBH ejd.service, algerens og genopretning fliser...	12.275,00
	1680 Indramning af to plancher.....	3.400,00
	1680 Øbro Elektric, inst. Lampe .....	3.375,00
	1680 Kbh. Ejd. Service, el-arbejde jf. aftale.....	3.497,50
	1680 Indkøb græsfrø & gødning.....	1.836,50
		47.675,48

## Centrumkarreen, generalforsamling 2024

### **Bestyrelsen stiller forslag om at omlægge låsesystemet i portene til elektronisk brikssystem.**

Der er indhentet 3 tilbud; fra Dansk Låse- og Industrisikring, De Blå Låsesmede og Dansk Sikringsservice.

Dansk Låse- og Industrisikrings tilbud er klart det bedste: Det er markant billigere (ca. 35.000), og også på nye brikker efter installation er de billigst (160 kr. fremfor 330 kr.). Desuden er det et stort og velrenommeret firma, de har givet den bedste faglige vejledning ift. vores behov, ligesom de har kontor i Rødovre, hvilket sikrer lave kørselspenge.

En stor fordel ved deres system er, at en ny brik kan kodes til at annullere en anden brik, således at den nye brik, når den tages i brug, sletter den brik, der er blevet væk. Firmaet skal derfor ikke fysisk forbi på adressen og slette den gamle brik i portenes låse.

Som det kan ses af tilbuddet, hviler et brikssystem på noget software, som man køber og derefter ejer. Vores valgte firma opkræver en årlig afgift for at huse denne software og dertilhørende opgaver – kodninger, udkodninger m.m. Det er ikke obligatorisk at låsefirmaet huser softwaren, denne kan også ligge hos eksempelvis administrator eller flyttes til et andet låsefirma, det forestiller vi os at tage stilling til efter installering af system.

Firmaet tilbyder fremsendelse af nye brikker direkte fra dem til modtager, hvilket også holder brikprisen nede. Men har brug for en kontaktperson, bestillinger går via. Den enkelte beboer skal således ikke bestille hos firmaet, men hos kontaktpersonen; denne foreslår vi, bliver administrator.

Tilbuddet er lavet i juni 2023, men efter skriftlig aftale med firmaet vil prisen være den samme ved installering af system i foråret (dog indeksreguleret).



# Dansk låse & industrisikring ApS

## - for sikkerhedens skyld

### Leveringsadresse

Gårdlaug  
Vesterbro

### TILBUD

Tilbudnr. .... 111115  
Tilbudsdato ..... 04-06-2023  
Kundenr. .... 9999  
Side ..... 1/2  
  
Rekvirent. .... Lotte  
Reference. ....

## Vedr. Salto briksystem:

Tilbud vedr. levering og installering af Salto briksystem iht. aftale og besigtigelse.

- Priser er gældende 60 dage fra dags dato

#### PROJEKTET:

- Software installeres på dansk låse's server. Software ejes 100% af kunden
- Software programmeres komplet samt brikker pakkes i poser klar til uddeling
- Der installeres brikklås på 4 stk. døre/porte
- Med i tilbuddet er årlig pris på hosting af software samt årligt service.
- ▣ Årligt service består i at vi kommer og skifter batteri i brikklåse samt opdaterer.
- ▣ Hosting af software består af at vi drift og vedligeholder alt vedr. software
- ▣ Kunden er ikke bundet af et abonnement vedr. årlig service og hosting.

Varebetegnelse	Stk. pris	Antal	Rabat	Beløb
<b>SOFTWARE:</b>				
Salto Software Space Basic	9.159,00	1,00	20%	7.327,20
SALTO 901K brik Mifare RW	104,00	350,00	65%	12.740,00
Årlig hosting og service (12 mdr.)	4.995,00	1,00		4.995,00
<b>DØRE/PORTE:</b>				
SALTO Skandinavisk langskilt BLE SM450	6.548,00	3,00	20%	15.715,20
SALTO Europæisk langskilt BLE EM450	6.554,00	1,00	20%	5.243,20
Salto grebspind XS4	56,00	4,00	20%	179,20
Salto bagpladesæt 55ST (55mm)	276,00	4,00	20%	883,20
Ruko låsekasse 8561 u/slublik	771,00	3,00	20%	1.850,40
Fix låsekasse 6074	808,00	1,00	20%	646,40
Ruko slutblik erstatningsblik 802231	75,00	3,00	20%	180,00
Installation	665,00	5,00	10%	2.992,50



# Dansk låse & industrisikring ApS

- for sikkerhedens skyld

## Leveringsadresse

Gårdlaug  
Vesterbro

## TILBUD

Tilbudnr. .... 111115  
Tilbudsdato ..... 04-06-2023  
Kundenr. .... 9999  
Side ..... 2/2  
  
Rekvirent. .... Lotte  
Reference. ....

(Momsfrit beløb: 0,00 - Momspligtigt beløb: 52.752,30)

Subtotal:	52.752,30
25,00% moms:	13.188,08
<b>Total DKK:</b>	<b>65.940,38</b>



# Dansk låse & industrisikring ApS

- for sikkerhedens skyld

## Om dansk låse & industrisikring ApS

Dansk låse & industrisikring er et familieejet firma gennem generationer. Firmaet blev grundlagt tilbage i 1978 af Stephen Honoré, hvor han sammen med sin hustru Jette Honoré stod for den daglig drift & ledelse. Firmaet lå dengang på Rødovrevej 34. I dag står deres søn Ronni Honoré for ledelsen, og Dansk låse har købt bygningen på Rødovrevej 23, hvor virksomheden ligger nu. Firmaet har stadig, selv efter mere end 40 år, stigende succes. Firmaet sikrer og servicerer bla. nogle af landets største virksomheder. Kundeklientellet er bredt, og går lige fra helt store virksomheder til mindre firmaer, boligselskaber og privatkunder. Hos dansk låse & industrisikring beskæftiger vi os med alt indenfor sikring. Erfaringen og ekspertisen er i top, så ingen opgave er for stor. Firmaet har håndplukkede medarbejder, og alle har mange års erfaring i sikringsbranchen. Så viden og ekspertisen er utrolig bred. Vi sørger for altid at være opdateret indenfor vores fag i både mekanisk og elektronisk sikring.

Blandt vores kunder er vi kendt for: service, kvalitet og pris.

---

⌘ 19 mand ansæt (14 udekørende, 5 administrative og værksted)

### Udpluk af Kunder:

- ⌘ Salling Group – Netto, Føtex, Bilka, ejd. Adm. (+30 år)
- ⌘ Nordea Bank DK (+30 år)
- ⌘ Hennes & Mauritz DK (+25 år)
- ⌘ Københavns Universitet (+10 år)
- ⌘ Det Kongelige Danske Musikkonservatorium (+30 år)
- ⌘ Københavns Kommune Ejendomme (+2 år)
- ⌘ KEA Københavns Erhvervs Akademi (+2 år)
- ⌘ 3-Mobil Danmark (+4 år)
- ⌘ Københavns VUC (+10 år)
- ⌘ Neye Fonden (+10 år)
- ⌘ Zoo København (+25 år)
- ⌘ Det Ny Grønttorv Tåstrup (+5 år)
- ⌘ Rødovre Kommune (+30 år)
- ⌘ Rødovre Centret (+30 år)
- ⌘ AAB, AKB/KAB, VIBO, Glostrup Boligselskab, Rødovre Boligselskab (+10-25 år)
- ⌘ E/F 8-Tallet (Arkitekt tegnet byggeri af Bjarke Ingels. Kåret til verdens flotteste byggeri 2015)

Med venlig hilsen  
Ronni Honoré  
Direktør



# Dansk låse & industrisikring ApS

- for sikkerhedens skyld

## Dansk låse & industrisikring ApS kan tilbyde.

- 24 timers døgnvagt
- Rullende servicevogne med stort varesortiment.
- Landsdækkende service
- Uddannede teknikere, samt fagligt personale til modtagelse af ordre
- Hjælp til rådgivning og opbygning af låsesystemer og adgangskontrol
- Rådgivning i alt indenfor sikring.

## Dansk låse & industrisikring kan leverer:

- Reparation og montage af alt indenfor låse.
- Levering af cylinder og nøgler i system:
  - Ruko
  - Evva
  - Alfa/Gege
  - Medeco
  - Dorma.
- **Dørpumper:** Levering og montering af alt indenfor dørpumper og dørlukke-systemer, både mekanisk og elektronisk- Enkeltdøre, dobbeltdøre, skydedøre samt til porte.
- **ADK:** Levering og montering af adgangskontrol(Brik/kort systemer):
  - Salto
  - SmartAir, ARX & Aperio access
  - NOX/Aras
  - Ruko Cliq og Pulse (elektronisk nøglesystem)

*Indenfor alt ovenstående laver vi komplet opbygning fra bunden, installation samt fuld software support efter kundens behov*
- **Gitre:** Levering og montering af rullegitre og faste gitre samt komplet servicering af alle rullegitre
- **Alarm og video overvågning:** Både små og store installationer. Kunden vælger selv om der skal være fuld overvågning/kontrolcentral eller ej. Anlæg i højeste kvalitet.
- Sikringskabe og værdiskabe: Levering og installering af traditionelle pengeskabe samt elektroniske sikringskabe til opbevaring af f. eks. skærme, telefoner eller andet udstyr.
- **Dørtelefon/kaldeanlæg:** vi leverer og installerer alt indenfor dørtelefon-anlæg. Både audio og video anlæg. Opkald til stationær svartelefon og eller mobiltelefon. Standard tableauer i mange designs og speciel designs i f. eks. messing m.m.

## NORDISK PRODUKT BROCHURE

SALTO Systems unikke, netværksbaserede og trådløse langskilte og cylindere kan bruges til en bred vifte af adgangskontrolapplikationer; samtidig kan de opgraderes og tilpasses kundernes specifikke behov. Det er det første data-on-card RFID-system, som kan opgraderes når som helst - fra små simple installationer til store komplekse løsninger. Med de avancerede SALTO XS4 online batteridrevne, trådløse låsesystemer, kan du nu opleve adgangskontrol i realtid uden brug af kabling.

**Velkommen til adgangskontrolverdenen  
Velkommen til SALTO Systems.**

[www.saltosystems.dk](http://www.saltosystems.dk)

**SALTO**  
inspired access





# XS4

## NETVÆRKSBASERET TRÅDLØS ADGANGSKONTROLLØSNING

Sikkerhed og kontrol  
på alle døre

---

<b>SALTO XS4</b>	
Fordele og kundeløsninger	4
<b>TEKNOLOGI &amp; HVORDAN SYSTEMET VIRKER</b>	<b>8</b>
SALTO RFID Skalerbarhed (ROM)	10
SALTO Virtual Network (SVN)	12
SALTO Wireless	14
SALTO JustIN Mobil løsninger	16
SALTO KS	20
SALLIS - Integrationer	24
<b>XS4 PLATFORMEN</b>	<b>26</b>
XS4 Elektroniske langskilte	26
XS4 Mini	42
XS4 AElement	50
XS4 GEO Cylinder	60
XS4 Væglæsere	74
XS4 Langdistance læser	84
XS4 Kontrolenheder	88
XS4 Skabslåse	98
XS4 Panikbeslag	102
XS4 Låsekasser	108
<b>XS4 KOMPONENTER</b>	<b>114</b>
XS4 Wireless System Periferiudstyr	116
XS4 Energibesparende udstyr (ESD)	117
Systemsværktøjer	118
Adgangsmedier	120
<b>XS4 SOFTWARE</b>	<b>122</b>
ProAccess SPACE	123
Hotel udvidelser	130
<b>SALTO KS PLATFORMEN</b>	<b>132</b>
SALTO KS IQ	134
SALTO KS Brikker	135
SALTO KS App	136
SALTO KS Web-app	136
<b>VIRKSOMHEDSPROFIL</b>	<b>138</b>
Kontakt	139



## SALTO Systems adgangskontrolløsninger

Inspiration, dedikation og passion har ført SALTO frem til at blive en af verdens 5 førende producenter af elektronisk adgangskontrol i de sidste 11 år.

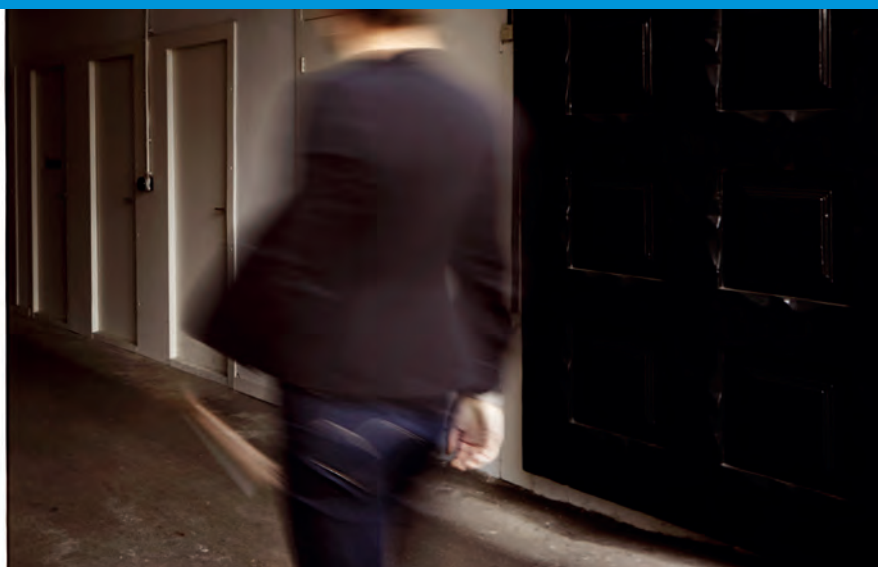

# Kundeløsninger

SALTO-adgangskontrolløsninger benyttes på en lang række unikke, udfordrende og komplekse ejendomme og faciliteter i hele verden.

SALTOs kernemarkeder er de liberale erhverv, handels- og produktionsvirksomheder, offentlig administration, sundhedssektoren, undervisningssektoren og kollegier, transportsektoren, fritid og underholdning såvel som hotelsektoren. Salto kan anvendes på rigtig mange forskellige typer projekter og i mange forskellige markeder pga. systemets skalerbare design; små projekter kan efter behov udvides til store verdensomspændende løsninger med op til 4 millioner brugere og 65.000 døre.



## KOMMERCIELT

SALTO-løsninger anvendes i mange typer kontorbygninger i hele verden, hvor der er behov for sikkerhed, adgangskontrol og medarbejderadministration.



## DETAIL

SALTO-løsninger gør adgangskontrol simpel og sikker for detailhandlen. Man kan administrere nøgler, brugere og døre på tværs af flere lokationer og sikre, at kun de rette personer har adgang.



## UNDERVISNING

SALTO-løsninger anvendes i hele verden i undervisningssektoren, hvor der er behov for sikkerhed, adgangskontrol og campus administration hele døgnet.



## SUNDHED

SALTO-løsninger anvendes over hele verden i sundhedssektoren, hvor der er behov for sikkerhed og adgangskontrol samt patient- og medarbejderadministration.



## OFFENTLIG

SALTO-løsninger anvendes i alle typer af offentlige bygninger, hvor der er behov for sikkerhed, adgangskontrol og personaleadministration.



## TRANSPORT

SALTO-løsninger anvendes i hele verden i lufthavne, tog-, metro- og busstationer, havne og skibe, opmagasinering og flere steder, hvor der er behov for sikkerhed, adgangskontrol samt administration af passagerer og medarbejdere.



## HOTEL

SALTO-løsninger til hotelsektoren sørger for sikkerhed til ejendommen, såvel som effektivisering og maksimering af administrationen af medarbejdernes aktivitet, samt for at forbedre gæstens oplevelse.



## UNDERHOLDNING SPORT OG FRITID

SALTO-løsninger anvendes i flere forskellige fritids- og underholdningsfaciliteter, hvor der er behov for sikkerhed, adgangskontrol samt administration af tilskuere og medarbejdere.

# Trådløs adgangskontrol

## Fordelene ved en SALTO løsning

### SALTO giver højere Sikkerhed

Skaberne af SALTO Virtual Network (SVN) data-on-card-system har lavet et system, baseret på en patenteret teknologi, der giver mulighed for både at aflæse og overskrive. Deres ekspertise ligger i at anvende Virtual Networks på den mest sikre måde.



- ✓ Kompatibel med de mest almindelige RFID-teknologier.
- ✓ Kompatibel med PSIM-systemer (physical security information management systems)
- ✓ Egen intern udviklingsafdeling, intern produktion og intern kvalitetskontrol sikrer pålidelige produkter.

### SALTO giver større Fleksibilitet

Komplet hardware- og softwareplatform, som passer på stort set alle døre og adgangspunkter, samt egner sig til alle typer kunder og installationer.



- ✓ Åben arkitektur og standardiserede grænseflader tillader en problemfri integration.
- ✓ Fremtidssikker skalerbarhed.
- ✓ Dybdegående viden om virtuel netværksteknologi gennem lang tid.
- ✓ Integration af eksisterende adgangsmedier og kompatibilitet med andre systemer gennem multi-applikation.
- ✓ Udvikling drevet af markedet.

Hos SALTO er det altid vores mål at give kunderne netop de produkter de har behov for, for at møde og overgå deres udfordringer. Derfor går vi den "ekstra meter" for at designe og producere innovative løsninger ved brug af den seneste teknologi, for at imødekomme kravene nu og i fremtiden – uanset på hvilket marked.

## SALTO giver dig større Effektivitet

Mekanisk administration af nøgler er omkostningstung, usikker og kan være problematisk. Direkte omkostninger, som at skulle udskifte hovednøgler, bore låse ud, opdatere brugernes nøgler, plus indirekte omkostninger, som vedligeholdelse og produktivitet, kan blive omfattende.



## SALTO giver dig øget Brugervenlighed

Effektiv og tidsbesparende styring af alle online,- offline- og trådløse adgangspunkter og enheder i en enkelt softwarepakke.



- ✓ Omkostningsbesparende vedligeholdelse af dørkomponenter.
- ✓ Maksimeret afkastningsgrad gennem filosofien "du skal kun købe én gang".
- ✓ Den direkte investering er betydelig mindre end ved en traditionel kablet adgangskontrolløsning.
- ✓ SALTO hardwaren er designet til at være omkostningseffektiv samtidig med, at den lever op til de internationale standarder for trådløs teknologi.
- ✓ Forskellige anvendelsesmuligheder – meget mere end døre kan inkluderes.
- ✓ Softwaren er struktureret omkring brugerne og dørene, nem navigation, brugervenlig administration.
- ✓ Multi-applikation giver mulighed for, at et adgangsmedie kan kodes til flere forskellige anvendelsesmuligheder.
- ✓ Man kan opdatere adgangsplanen hurtigt, nemt og sikkert.

# XS4 Platformen

## Næste generation nøglefri adgangskontrol

SALTO har udviklet en række adgangskontrolløsninger, som balancerer sikkerhed med tilgængelighed og avanceret teknologi med lave økonomiske omkostninger. Ved at implementere effektiv elektronisk adgangskontrol i infrastrukturen, kan virksomheder beskytte deres ansatte, aktiver og bygninger, mens der leveres faciliteter i verdensklasse.

Realiser fremtidens nøglefrie bygninger allerede i dag med innovativ og avanceret teknologi.

Salto XS4 har revolutioneret adgangskontrolbranchen rundt om i verden, i sektorer, hvor sikkerheden er kritisk -

**Fra lufthavne og sundhedssektoren til offentlig administration, uddannelses- og hotelsektoren – Vi forsætter med at levere den mest avancerede og fleksible elektroniske løsning på markedet.**



### Trådløs

SALTOs trådløse elektroniske løsning med læse- og skriveteknologi gør det muligt for enhver lås at kommunikere med en central kontrol database.



### Design

Det elektroniske låsesystem er trådløst, enkelt at installere og passer til næsten enhver eksisterende dør- og låsestandard, der allerede er installeret.



### Administration

Administrer adgangsrettigheder og kontroller, hvem der går ind, hvor og hvornår, mens der samtidig efterlades en hændelseslog.



**RFID**  
RFID Baseret  
Skalerbar  
Teknologi



**SVN**  
SALTO  
Virtual  
Network



**WIRELESS**  
Avanceret  
Trådløst  
System



**JustIN Mobil**  
Løsninger

# Opdag vores adgangskontrolløsninger

SALTO XS4 adgangskontrolplatformen kombinerer elektroniske dørkomponenter, periferiudstyr, hardware og software og leverer dette som en skræddersyet trådløs adgangskontrolløsning. Alt passer sammen, alt fungerer.

**SIKKER, FLEKSIBEL OG TRÅDLØS**



**KS**  
SALTO KS  
Keys as a  
Service



**SALLIS**  
Integrationer



RFID skalerbar  
teknologi

# XS4

## RFID-baseret skalerbar adgangskontrolteknologi ROM-system

SALTO Systems unikke, nye, netværksbaserede langskilte og cylindere kan anvendes i en lang række af adgangskontrolsystemer og dermed give en mængde af nye muligheder.

Det er det første RFID-system, der kan opgraderes til enhver tid. Uanset om det drejer sig om en enkel "selv-programmering", et ROM-system eller en "single-kort" teknologi vil SALTO Virtual Network (SVN) systemet tillade dig, både at kontrollere alle døre i en hel bygning eller i flere separate bygninger fra en enkelt PC, eller at kontrollere og administrere alle adgangspunkter i realtid med SALTO Wireless teknologi.

## Du vælger det kontrol- og sikkerhedsniveau, du ønsker.

### SIMPELT OG SIKKERT SYSTEM TIL ADMINISTRATION AF NØGLER

Det leverer alle fordelene ved et offline adgangskontrolsystem i en kompakt, omkostningseffektiv pakke for bruger-, nøgle- og døradministration i små installationer.

Gennem en brugervenlig software kan du oprette nøgler, brugere og døre, brugergrupper og zoner, samt sætte tidsperioder og åbningstilstand, som fortæller døren, hvornår den skal låse eller åbne automatisk efter behov.

### SKALERBARHED, FLEKSIBILITET OG FUNKTIONALITET

**SALTO har løsningen du behøver, for at finde den rigtige adgangskontrolsystem på nuværende tidspunkt, og som kan udvikle sig sammen med dig i fremtiden.**

Fra et simpelt "selv-programmerings"-system, der ikke behøver nogen computer til at styre det, over et kompetent mellemklasse ROM-system eller op til et data-on-card SALTO Virtual Network (SVN) system, som tillader dig at kontrollere alle dørene i en hel bygning eller i flere separate bygninger, fra en enkelt PC. SALTO har, hvad du har brug for.

### VIGTIGSTE FUNKTIONER OG FORDELE:

**Fuldt ud kompatibelt med hele sortimentet af SALTO XS4 langskilte.**

**Computerstyring** tillader konfigurationen af det elektroniske langskilt, overvågning af adgangsflyt, at tilføje og fjerne brugere og oprette brugernes adgangprofil.

**Systemet kan administrere op til 16.000 brugere og op til 65.000 døre.**

**7 forskellige åbningsmåder** tilpasset dine behov (standard, mulighed for fri passage med automatisk lukning, automatisk åbning, Toggle funktion og tidsindstillet Toggle funktion).

**30 tidszoner**, 4 kalendere og 680 dørhændelser er gemt i hukommelsen på det elektroniske langskilt eller cylinderen.

**Systemet kan opgraderes** simpelt ved at bruge en PPD (Portable Programming Device), som gør det muligt at opgradere til et data-on-card system, når dit behov ændres.

**Multi-applikation** gennem det berøringsskilt giver mulighed for at bruge eksisterende berøringsskilt RFID smart kort.

### ROM

## Sådan virker det

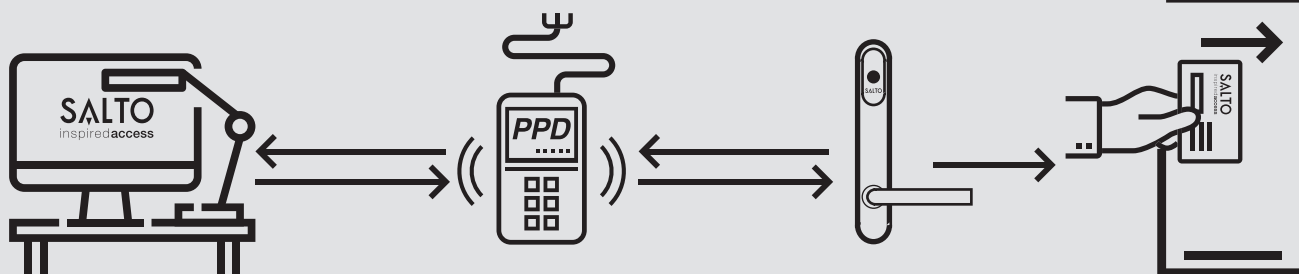

#### ProAccess ROM

- Tilføj eller fjern brugere
- Opsæt brugerprofiler (kalender mv.)
- Ændre driftsfunktion
- Hændelseslog
- Batteristatus fra offline døre

#### Kontaktløs PPD (Portable Programming Device)

Hver gang du tilslutter PPD-en til et langskilt, elektronisk cylinder eller en væglæser vil hændelsesloggen og batteristatus blive downloadet automatisk.

#### XS4 RFID Langskilt / Cylinder / Væglæser

Enhver ændring du foretager, f.eks. at tilføje nye brugere, slette brugere, opdatere langskilte, elektroniske cylindere eller væglæsere, eller indsamling af hændelseslog, klares gennem ProAccess ROM-softwaren og den kontaktløse PPD.



**SVN**

SALTO Virtual Network  
data-on-card

Adgang ved et offline adgangspunkt:

Sådan virker det

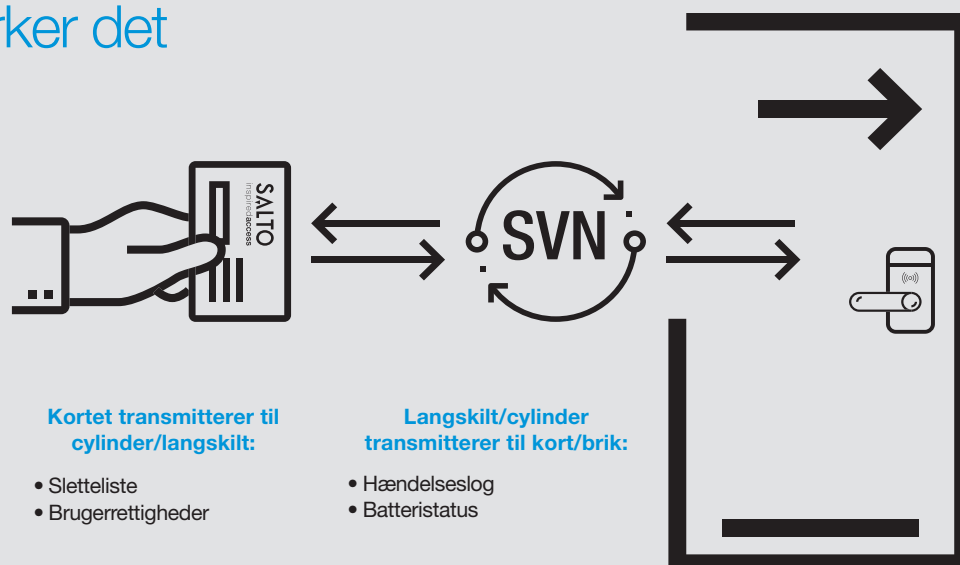

Trådløst og forbundet gennem SALTO Virtual Network.

# XS4

## SALTO

### SVN data-on-card

#### adgangskontrolsystem

Et brugervenligt system, der integrerer alle dine fysiske sikkerhedsbehov gennem forbundne offline låse og online læsere, og giver dig adgangskontrol i realtid til stort set alle døre i dine ejendomme. Denne innovative, trådløse teknologi tillader offline elektroniske langskilte at læse, modtage og skrive information via brugernes adgangsmidler. Denne data er indsamlet fra adgangsmidlerne på et SVN online IP-adgangspunkt, der er lokaliseret på strategiske punkter rundt omkring i bygningerne. Disse "opdateringspunkter" læser og skriver brugerrelateret information, som derefter bruges til at tillade, kontrollere eller nægte adgang.

## Trådløst netværksbaseret låsesystem

### NETVÆRKSBASERET LÆSE- OG SKRIVETEKNOLOGI

**Udvekslingen af information mellem adgangsmidler og offline enhederne foregår via tovejskommunikation.**

SALTO Virtual Network (SVN) er et data-on-card-system, som er baseret på en patenteret læse- og skriveteknologi. I SVN er alle brugerrelaterede informationer arkiveret på et ID-adgangsmiddel. Adgangsrettighederne bliver opdateret på kablede online IP-adgangspunkter.

### SIKRET OG KRYPTERET

**Udvekslingen af information via RFID-adgangsmidler er sikret og krypteret.**

Ved at bruge RFID-medier på netværket, kan man distribuere alle seneste adgangsinformationer til det elektroniske langskilt, inklusiv dataene for de slettede kort, mens man på samme tid modtager data fra de elektroniske langskilte som f.eks. batteristatus og hændelseslog.

### VIGTIGSTE FUNKTIONER OG FORDELE:

**Omkostningseffektiv**, hurtig og enkel installation, hvor kun opdateringspunkter kræver kabling.

**Fjernkontrol og -administration af alle online og offline punkter**, fra én eller flere arbejdsstationer gennem SALTO ProAccess SPACE.

**Ekstrem sikker investering**, da SALTO SVN kan omfatte op til 65.000 døre, selv på forskellige steder, i forskellige lande, hvis dette behøves.

#### Sikkerhed:

- I tilfælde af strømafbrydelse beholder adgangskontrolsystemet funktionerne, fordi langskilte og cylindere er batteridrevne.
- Nødåbninger kan udføres efter behov via en PPD.
- Flere arbejdsstationer samtidigt via SALTO ProAccess SPACE.

**Mere end 10 forskellige driftsfunktioner** tilpasset dine behov (standard, mulighed for kontorfunktion, fri passage med automatisk lukning, automatisk åbning, Toggle funktion og tidsindstillet Toggle funktion m.v.).

**Tilgængelig med alle traditionelle RFID-teknologier**; også multi-applikation. Et adgangsmiddel kan bruges på SALTO, og det kan samtidig bruges til f.eks. flekstid eller kontantløst betalingssystem.

### Adgang ved et online adgangspunkt:

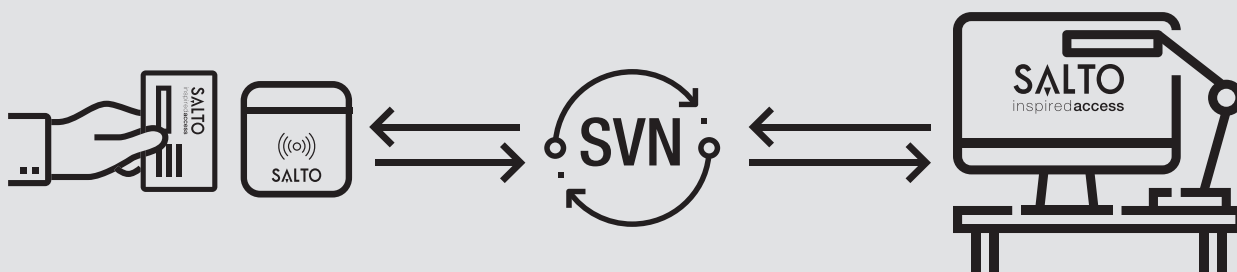

#### Kort/brik transmitterer til systemet via væglæseren:

- Brugernes hændelseslog
- Dørenes batteristatus

#### Væglæseren transmitterer til kortet:

- Sletteliste
- Opdaterede brugerrettigheder
- Validering af brugerens adgangperiode

#### ProAccess SPACE funktioner:

- Tildel og slet brugere fra distancen
- Opdater brugerens adgangprofil via nettet
- Dynamisk hændelseslog
- Batteristatus fjernrapport fra offline døre
- Validering af brugerens adgangperiode

**SALTO Virtual Network (SVN) funktioner er tilgængelige i hele XS4 platformen (langskilte, cylindere, læsere og skabslåse).**

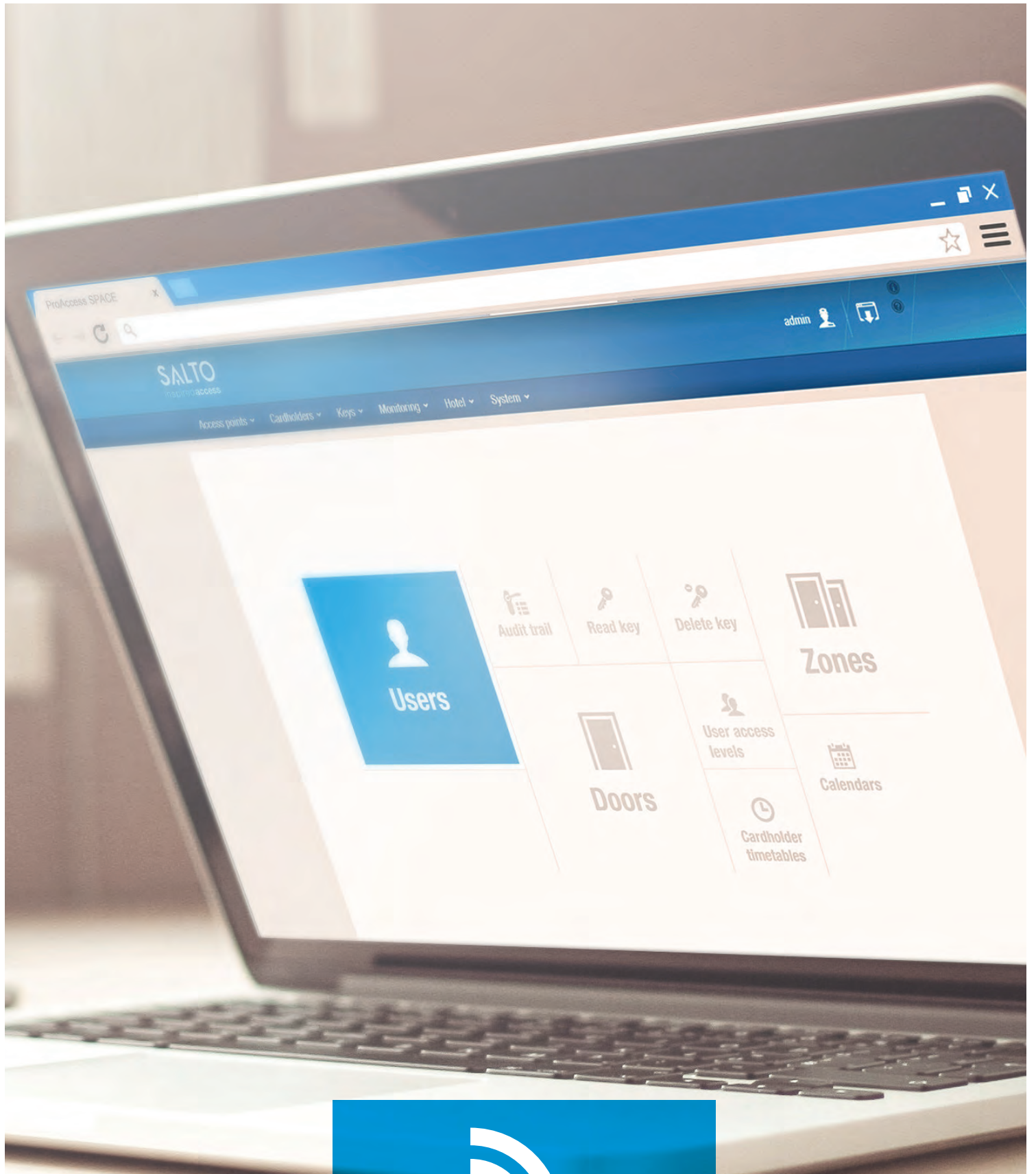

**WIRELESS**

Trådløs  
i realtid

# XS4

## SALTO Wireless Adgangskontrolsystem i realtid

SALTO Wireless er udviklet for at imødekomme de højeste krav med hensyn til både sikkerhed og brugervenlighed. Dette adgangskontrolsystem er forbundet via radiofrekvenser og er specielt designet til døre, hvor der kræves kontrol i realtid. SALTO Wireless kan installeres som et selvstændigt system eller kan supplere SALTO Virtual Network (SVN), hvor kontrol i realtid kræves.

## Adgangskontrollen du ikke troede fandtes.

### WIRELESS NETVÆRKSBASERET – OPBYGNINGEN

**SALTO Wireless kan installeres som et selvstændigt system eller kan supplere SALTO Virtual Network (SVN).**

SALTO Wireless forbinder batteridrevne langskilte og cylindere via radiofrekvenser med gateways, som er forbundet via TCP/IP til den centrale administrationscomputer.

### NEM OG SIKKER ADMINISTRATION I REALTID

**SALTO Wireless er konfigureret, kontrolleret og administreret i realtid med bare et enkelt klik på musen.**

Ændring eller sletning af adgangrettigheder, indhentning af hændelseslog fra langskilte eller cylindere, information om batteristatus og meget mere sker i realtid, på en effektiv måde. Selv hvis radiofrekvensen afbrydes eller bryder ned, vil systemet fortsætte med at arbejde, da de batteridrevne langskilte og cylindere forbliver operative via SALTO SVN.

### VIGTIGSTE FUNKTIONER OG FORDELE:

**Fuldt ud kompatibelt med SALTO XS4 produktporteføljen.**

**Omkostningseffektivt**, hurtig og nem installation som er fuldstændig trådløs.

**Fjernkontrol og administration af alle adgangspunkter i realtid** fra én eller flere samtidige arbejdsstationer via SALTO ProAccess SPACE.

**Hvis radiofrekvensen forstyrres** eller bryder ned, vil systemet fortsætte med at arbejde, da de batteridrevne langskilte og cylindere forbliver operative via SALTO SVN.

**Avancerede funktioner:**

- Høj sikkerhed og i overensstemmelse med RF IEEE 802.15.4 på 2,4Ghz standarden og er AES 128 bit krypteret kommunikation
- XS4 trådløse langskilte og cylindere modtager information om sletteliste og fjerner annullerede nøgler fra systemet i realtid.
- Modtager hændelseslog i realtid og viser døråbning, uden at man skal besøge døren.
- Dørkontrol i realtid: Dette omfatter døralarm, indbrudsalarm, blokering, nødlåsning og fjernåbning.
- Batterikontrol giver mulighed for at se XS4-enhedens batteristatus i realtid.

## Sådan virker det

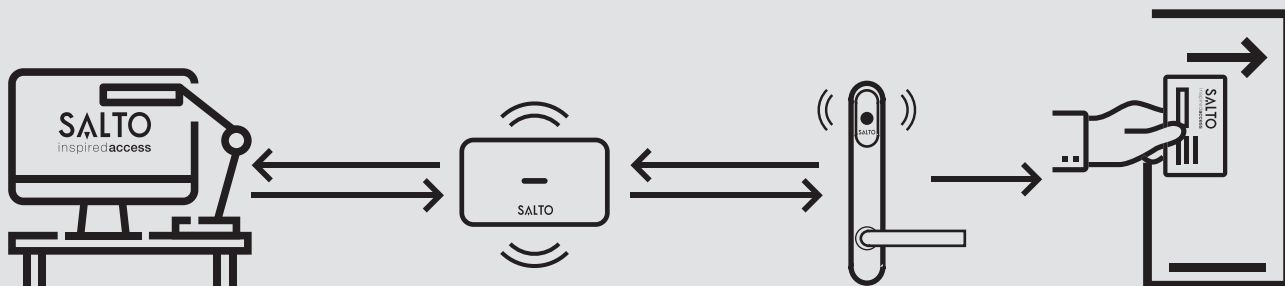

#### ProAccess SPACE funktioner:

- Hændelseslog
- Annullering af nøgler
- Dørovervågning
- Grafisk afbildning
- Batteristatus
- Fjernbetjent Nødåbning
- Fjernbetjent Nødlukning
- Ændring af driftsfunktioner

#### Gatewayen transmitterer til cylinder/langskilt:

- Sletteliste
- Opdateringer til langskilte eller cylindere
- Blokering i tilfælde af nødsituationer

#### Cylinder/langskilt transmitterer til gatewayen:

- Hændelseslog
- Batteristatus
- Indbrudsalarm (afhængig af specifik installation)



JustIN  
Mobil

# XS4 SALTO JustIN Mobil adgangskontrolsystem

SALTO JustIN Mobil teknologi gør det nemt og sikkert at inkorporere smartphones som en del af din adgangskontrolløsning. Ved brug af SALTO JustIN teknologi bringer disse løsninger, nemt og fleksibelt, bedre sikkerhed og brugervenlighed til både brugere og systemadministratorer. Slutbrugeren opnår bekvemmelighed og produktivitet uden at gå på kompromis med sikkerheden, mens ejendomsadministratoren implementerer omkostningseffektive løsninger i ejendommen, hvilket lejere og brugere vil sætte stor pris på.

## Bluetooth SMART-baseret adgangskontrol løsning – BLE

### DIN TELEFON ER DIN NØGLE

**SALTO JustIN Mobil teknologi tillader brugerne at anvende deres smartphones til at åbne døre.**

Den intuitive JustIN Mobil app kommunikerer sikkert via Cloud og tillader brugerne at modtage deres nøgler online, når som helst og hvor som helst. JustIN Mobil appen giver mulighed for at modtage hændelseslog fra både brugere og hardwaren (adgang tilladt, nægtet adgang, batteristatus.) OTA (over the air) uden behov for supplerende infrastruktur.

### SIMPELT OG SIKKERT

**JustIN Mobil giver brugere adgang med deres BLE-aktiverede smartphones, enkelt og sikkert.**

Nu har JustIN Mobil appen også funktionen med tovejskommunikation, så brugernes rettigheder (adgang tilladt, nægtet adgang...) og batteristatus på låsen bliver sendt til systemet OTA (Over The Air) uden behov for yderligere infrastruktur.

### VIGTIGSTE FUNKTIONER OG FORDELE:

**Fuldt ud kompatibel med SALTO XS4 langskilte.**

**Styresystem:** SALTO ProAccess SPACE.

#### Brugervenlig:

- Slutbrugeren beslutter, hvordan man vil have sin nøgle: Som en JustIN Mobil eller et fysisk adgangsmedie.
- Mulighed for at udvide adgangen eller ændre adgangsrettigheder øjeblikkeligt og på farten.
- Arbejder med en brugers eksisterende IOS eller Android smartphone.
- Via JustIN Mobil appen kan slutbrugere modtage deres nøgle online, når som helst og hvor som helst.

#### Sikkerhed:

- Smartphone godkendelsesteknologi til at kontrollere en mobilbrugers identitet: PIN/fingeraftryk.
- AES 128 bit kommunikation er en sikker åbningsprocedure, hvor nøgler modtages forsvareligt og krypteret ved brug af SSL (Secure Socket Layer).
- Øjeblikkelig opdatering eller annullering af nøgler.
- Adgangsrettigheder, hændelseslog og sletteliste ændres i realtid.
- For et højere sikkerhedsniveau er ingen information gemt i SALTO JustIN Cloud. SALTO JustIN Cloud bruges kun som en bro mellem SALTO ProAccess SPACE softwaren og JustIN Mobil appen.

## Sådan virker det

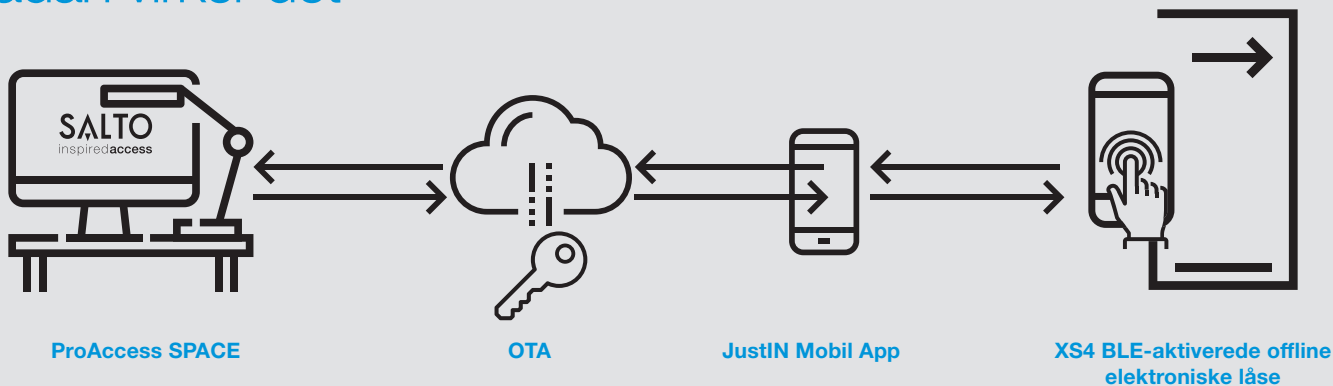

Nye adgangsrettigheder gives af system-administratoren.

Brugere modtager deres nøgler OTA (Over The Air), hvor som helst og når som helst, på en registreret og godkendt smartphone.

Brugere anvender deres smartphone til at vælge en dør og åbne den. Alle nøgler og al data transmission er krypteret og sikret mod kloning.

Appen sender hændelseslog og batteristatus fra døren, hvis der er brug for vedligeholdelse.

Welcome to JustIN mobile SVN key up



Powered by  
**SALTO**



JustIN  
mSVN

# XS4

## SALTO

### JustIN mSVN

#### adgangskontrol

SALTO JustIN mSVN (Mobile SALTO Virtual Network) er en innovativ teknologi, udviklet af SALTO, til at opdatere brugerrettigheder OTA (over the air) ved at benytte SALTOs mSVN app for NFC-aktiverede smartphones. Ved at tillade brugere at opdatere deres adgangsmidde mobilt, øger SALTO JustIN Msvn fleksibiliteten og brugervenligheden uden at gå på kompromis med sikkerheden.

## Din nøgleløse mobile verden – NFC

### OPDATER DIN NØGLE MED DIN TELEFON

Med JustIN mSVN er det nu muligt at opdatere kort manuelt.

En innovativ teknologi, udviklet af SALTO, giver brugere mulighed for at opdatere adgangsrettigheder OTA (Over the air) ved at benytte SALTO JustIN mSVN app til NFC-aktiverede smartphones.

### ADGANGSRETTIGHEDER I REALTID

SALTO JustIN mSVN øger fleksibiliteten og brugervenligheden uden at gå på kompromis med sikkerheden.

Direkte, realtidskommunikation mellem mobilen og brugerens adgangsmidde øger produktiviteten og fleksibiliteten uden at gå på kompromis med sikkerheden. Opdateringer foregår, når og hvor der er brug for dem, uden at brugeren skal forbi et kablet opdateringspunkt. Alt hvad brugeren behøver, er en NFC-aktiveret smartphone, for at opdatere sit DESFire EV1 adgangsmidde, ved brug af JustIN mSVN appen. Dette øger rækkevidden og fleksibiliteten af en installations adgangssikkerhed.

### VIGTIGSTE FUNKTIONER OG FORDELE:

**Fuldt ud integreret med SALTO XS4 platformen** (langskilte, elektroniske cylindere, væglæsere og skabslåse) gør det nemt at tilpasse til netop dine behov, selv i eksisterende projekter, som allerede kører med SALTO systemet.

**Styresystem:** SALTO ProAccess SPACE.

#### Brugervenlig:

- Appen er designet til mobiltelefoner med indbygget NFC-teknologi,
- En innovativ og nem app, der bruges til at administrere adgangsrettigheder og opdatere adgangsmidde, selv på farten.

#### Adgangsrettigheder i realtid:

- Adgangsmidde opdateres automatisk og løbende, mobilt i realtid. Dette foregår enkelt ved at en bruger præsenterer sit adgangsmidde for sin smartphone.
- Sletteliste og adgangsmidde. IT-udbredelsen øger sikkerheden uden brug af kabling eller opdateringspunkt.
- Dynamisk adgangsplan: Forlængelse: Ny nøgle hver dag.

#### Sikkerhed

- Nøglen er kompatibel med DESFire EV1 (AES – 3DES krypteret). Ingen information er gemt i skyen og Cloud serveren er kun et transitpunkt. Sikkerhedselementet er DESFire EV1 adgangsmidde.

## Sådan virker det



#### ProAccess SPACE

Nye adgangsrettigheder gives til autoriserede brugere af systemets administrator.



#### OTA -Over The Air

Nye rettigheder sendes OTA (Over The Air) til SALTO Cloud servicen, hvorfra de sendes til brugernes registrerede, NFC-aktiverede smartphones.



#### JustIN mSVN App

Brugeren opdaterer sit adgangsmidde ved at præsenterer det for sin smartphone med JustIN mSVN appen installeret. Dette fungerer dermed som et opdateringspunkt (ligesom ved en kablet væglæser).

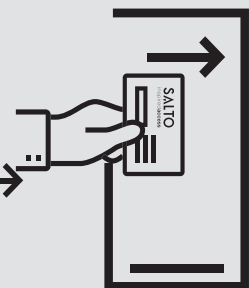

#### Opdaterede brugernøgler kan åbne døren

Brugeren åbner døre med opdaterede adgangsrettigheder på sit adgangsmidde.





# SALTO LOCKS

Keys as a Service

[www.saltoks.com](http://www.saltoks.com)

# SALTO KS

## SALTO KS

### Keys as a Service

#### SALTOs cloud-baserede låsesystem

SALTOs anerkendte og dokumenterede stabilitet og driftssikkerhed giver mulighed for trådløs adgangskontrol i enhver virksomhed. Sammenlignet med en traditionel mekanisk løsning leverer SALTO KS en markant forøget funktionalitet og ydelse. SALTO KS har et fleksibelt administrationssystem, der ikke kræver softwareinstallation; og til en væsentligt lavere pris end et tilsvarende kabelført elektronisk produkt. – Alt du har brug for, er en online enhed med en internetforbindelse.

## Cloud-baseret adgangskontrol, på farten og i realtid

### SLUT MED AT UDSKIFTE LÅSE

Med Salto KS er der ingen grund til at udskifte låse, hvis en brik tabes eller bliver stjålet. Brikken blokeres nemt og en ny kan tildeles.

Hvis en SALTO KS brik tabes eller ikke afleveres tilbage, kan brikken let blokeres via SALTO KS appen. Blokeringen sker i realtid uden forsinkelse. Hvis brikken alligevel afleveres kan den let genaktiveres.

### KONTROLLER HVEM, HVOR OG HVORNÅR

Saltoks.com giver dig mulighed for individuelt at definere, hvem der har adgang til hvilke døre i forskellige tidsperioder.

Ingen konventionel nøgle kan ændre adgangsrettigheder på farten, men saltoks.com giver dig mulighed for individuelt at bestemme, hvem der har adgang - hvor og hvornår. Når du ønsker at ændre rettigheder, skal du bare logge ind, lave dine ændringer og det er klaret. Du behøver ikke opdatere hverken SALTO KS brikken eller SALTO KS adgangspunktet. Har du nogensinde været i stand til at gøre dette med din nuværende lås?

### FJERNÅBNING AF DØRE FRA APP OG WEB

Salto KS fungerer ved hjælp af en engangskode algoritmeteknologi, så brugere kan fjernåbne døre uden at gøre brug af brikken.

En af de smarte og innovative funktioner i SALTO KS er fjernåbning af døre med den sikre engangskode teknologi. Måske skal du ikke bruge den hver dag, men når du har brug for det, vil du være glad for, at den findes.

### FÅ INDSIGT I AKTIVITETERNE

Modtag meddelelser vedrørende dør- og brugeraktivitet.

Saltoks.com tilbyder dig et beskedcenter, der tillader, at du selv konfigurerer beskeder; f.eks.: Hvem der går ind, hvor og hvornår, eller hvorvidt en dør efterlades ulåst. Du kan selv vælge hvilke beskeder du vil modtage og hvordan de skal modtages, på Email, SMS eller som pushmeddelelse på appen.

## Sådan virker det

# SALTO \ KS



**SALTOKS.COM OG MOBIL APP**

Din portal til din konto, hvor du kan oprette adgangsgupper, administrere brugere og se aktiviteten i dine ejendomme fra din computer eller mobilenhed.



**IQ**

IQen er det centrale i systemet. Den finder den bedste forbindelse til at kommunikere med SALTO KS låse og SALTO KS appen.



**Dørlåse**

SALTO cylinderen og langskiltet er specielt designet til at passe på forskellige typer af døre; selv smalprofil rammedøre. De kan desuden benyttes på yderdøre. SALTO tilbyder mange forskellige design og overflader.



**Brik**

En RFID-brik der gør nøgler til fortid. Brikken aktiverer låsen på få sekunder, så besøgende eller medarbejdere nemt kan komme ind i henhold til deres adgangsrettigheder.



## Lige meget hvor du er **Uanset hvor du har din forretning**

SALTO KS gør adgangskontrol til en simpel og sikker løsning for virksomheder, så de kan administrere nøgler, brugere og døre på tværs af flere lokationer.





### **ADGANGSRETTIGHEDER** Hvem, hvor, hvornår

Saltoks.com tillader, at du individuelt kan definere, hvem der har adgang til hvilke døre i hvilke tidsperioder.

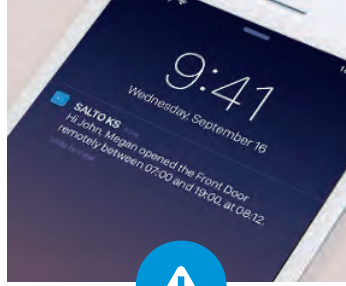

### **BESKEDER** Aktivitetsindsigt

Modtag notifikationer vedrørende døre og brugeraktiviteter.



### **MULTIPLATFORM** PÅ ENHVER ENHED

Administrer SALTO KS fra enhver enhed, telefon, tablet, pc – alt du har brug for er en online enhed med en internetforbindelse.

# Enhver dør - hvor som helst

Ingen softwareinstallation, kompatibelt på enhver enhed, sikkert login, intuitivt design. Alt, du kan forvente af nutidens cloud, findes i en SALTO KS løsning.

SALTO kunder behøver ikke at bekymre sig om, hvorvidt dørene løber tør for kapacitet. SALTO KS har ingen begrænsninger. Løsningen omfatter de nyeste sikkerhedsforanstaltninger i alle komponenter og de holdes permanent opdaterede. De er ikke altid synlige, men de er dér altid.

Administrer låse, personer, beskeder og adgangsrettigheder uden problemer. Sådan burde virksomhedens adgangskontrol fungere - sådan fungerer SALTO KS



### **ØJEBLIKkelig BLOKERING** Slut med at udskifte låse

Brikker erstatter det store nøglebundt. Tildel en brik og definer, hvor og hvornår den pågældende brik har adgang. Bloker en tabt brik og tildel en ny med det samme - helt enkelt.



### **FJERNÅBNING** Hvor end du er

En af smarte og innovative funktioner i SALTO KS er muligheden for fjernåbning. Giv adgang uden selv at være fysisk tilstede.

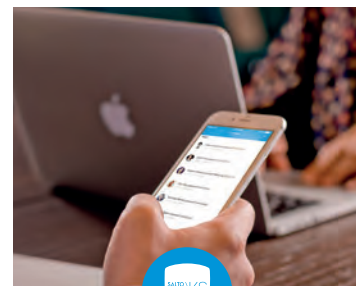

### **SIKKERHED** Sikker APP

Med SALTO KS 'koden' og SALTO KS engangskode teknologien sikrer systemet, at kun brugerne har de korrekte rettigheder til at foretage ændringer.



SALTO \ SALLIS

Integrationer

# SALLIS

## SALTO Lock Link System Integrationer

I mange sikkerhedsinstallationer er der behov for at kombinere systemer fra forskellige fabrikanter. SALTO tilbyder flere forskellige metoder til integration med tredjepartsprodukter. Dette omfatter interfaces og API'er til at forbinde SALTO med tredjeparts ledningsforbundne adgangskontrolsystemer samt integration med videoovervågning, parkeringsadministration, nummerpladegenkendelse, biometri, tidsregistrering, kontrolsystemer til nødudgange, PSIM-systemer (Physical Security Information Management), træningssystemer til sikkerhedsprocedurer og mange flere.

## Problemfri kombination af forskellige sikkerhedssystemer.

### ET NYT KONCEPT INDENFOR ADGANGSKONTROL

**SALLIS teknologi lader dig linke dit adgangskontrolsystem til den trådløse SALTO SALLIS platform.**

Dette giver mulighed for at levere adgangskontrolsystemer til mere eller mindre enhver type dør gennem en simpel integration og uden behov for kompliceret og bekostelig ledningsføring via din virksomheds adgangskontrolpaneler eller dørstationer.

### VI FORBINDER ADGANGSKONTROL MED TREDJE-PARTSSYSTEMER

**SALLIS benytter en åben standardprotokol, som gør det problemfrit for en lang række af offline enheder at samarbejde gnidningsfrit, men uafhængigt af de eksisterende adgangskontrolsystemer eller deres leverandører.**

Det er ikke længere nødvendigt at kable døre. Derfor er det nu muligt at sætte fuldt fungerende adgangskontrol på enhver dør, hvor det tidligere var nærmest umuligt, pga. svær og dyr kabling.

### VIGTIGSTE FUNKTIONER OG FORDELE:

**Fuldt ud kompatibelt med den trådløse SALTO XS4 produktportefølje.**

**Omkostningseffektivt**, hurtig og nem installation, der er fuldstændig trådløs.

**Kraftfuldt diagnoseværktøj** takket være de 25 forskellige typer af hændelseskoder i hændelsesloggen.

**Baseret på hændelsesloggen:** Når en lås er offline, vil låsen give adgang til brugeren via den seneste brugeraktivitet på låsen. For døre med høj aktivitet.

**Baseret på et adgangsliste system:** Op til 20 hovednøgler kan være omfattet af tidsperioder og kan gemmes i låsens hukommelse. Med den korrekte installation vil ingen døre efterlades uden kontrol. 600 loghændelser er gemt på låsen, uanset kommunikationstilstanden ved kontrolpanelet.

#### Funktioner:

- Trådløs krypteret kommunikation med AES 128 bit.
- Trådløs kommunikation ved 2,4ghz baseret på IEEE 802.15.4.
- Online hændelseslog.
- Online kontrol med batteristatus.
- Live dørovervågning.
- 20 nødkoder underlagt tidszonerne.

## Sådan virker det



#### Host & database

"Hosten" er adgangspanelet, hvor adgangsinformationer lagres. (Brugere, tidsperioder, kalender osv.).



#### Router

SALLIS Routere og Noder er forbindelsen mellem 'hosten' og resten af platformen og gør det muligt at kommunikere med de trådløse langskilte og cylindere.



#### Node

Den trådløse låseenhed er det centrale i låsesystemet og gør det muligt at kontrollere døre uden at skulle benytte komplekse kablede installationer.

SALTO \ SALLIS

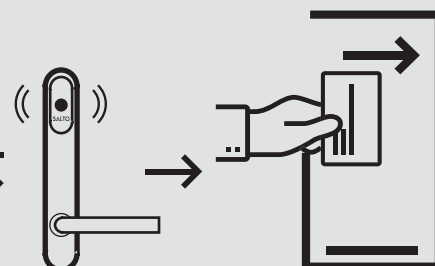

#### XS4 SALLIS langskilte/cylindere

**Systemet indeholder 4 elementer som interagerer med hinanden. Dette er fundamentet i hele systemet.**



## XS4 langskilte

### **XS4 TIL SKANDINAVISKE LÅSEKASSER**

XS4 Skandinavisk Standard

XS4 Skandinavisk Sikkerhedsmodel

XS4 Skandinavisk med kodetastatur

### **XS4 TIL EUROPÆISKE LÅSEKASSER**

XS4 EU Standard

XS4 EU med kodetastatur

XS4 SKG\*\*

### **XS4 TIL GLASDØRE**

### **DESIGNVEJLEDNING**

Greb

Overflader

Modeller

## XS4 FRA SALTO | ELEKTRONISKE LANGSKILTE

De smarte, sikre og innovative XS4 elektroniske langskilte bruger ingen kabelføring og giver en trådløs netværksbaseret adgangskontrolløsning med et stort udvalg af muligheder og funktioner.

## Tekniske data

### STRØMFORSYNING:

- XS4-40 smal version: 3 alkaline batterier (LR03 - AAA 1,5V).<sup>(1)</sup>  
Valgfri 3 lithium batterier (FR03 - AAA 1,5V - se miljø-mæssige betingelser).<sup>(2)</sup>
- XS4-60 bred version: 3 alkaline LR6 AA 1,5V batterier. <sup>(1)</sup>  
Valgfri lithium batterier FR6 - AA1,5V. <sup>(2)</sup>

### ANTAL ÅBNINGER:

- i-Button version: Op til 60.000 på 1 sæt batterier.
- Berøringsfrie versioner: Op til 40.000 åbninger (afhænger af RFID-teknologien).
- Indikation af lavt batteriniveau er overvåget via SALTO Virtual Network (SVN).
- Ved ca. 1000 åbninger tilbage før totalt batteriudløb signaleres dette ved lyd og LED-blink, samt via SVN.

### MILJØMÆSSIGE BETINGELSER:

- Udvendigt langskilt: 0° / 60° <sup>(1)</sup>
- Udvendigt langskilt: -20° / 60° <sup>(2)</sup>
- Indvendigt langskilt: -20° / 60° <sup>(2)</sup>

## Vigtigste funktioner

- Simpel offline installation er mulig på alle dørtyper også smalprofil døre.
- Virtuelt netværk gennem SALTO Virtual Network-teknologi (SVN) og via Wireless online.
- Dørstatusdetektor til overvågning af, om døren er brudt op, oplåst eller efterladt åben (kun trådløse online langskilte).
- Mulighed for at se brugerens færden i hændelsesloggen via SALTO Virtual Network (SVN).
- AI kommunikation mellem adgangsmediet og den elektroniske lås er krypteret og sikret.
- Lav batteristatus indsamles via adgangsmedier.
- Langskiltet kan altid åbnes indefra og er kompatibelt med låsekasser, så anti-panikfunktionen kan arbejde sammen med den relevante låsekasse.
- Høj sikkerhedsbeskyttelse gennem højresistente, hærdede borebeskyttelsesplader til at beskytte lednings- og læsningsområde. Yderligere beskyttelse via hærdede aksler og flydende stålkugler i dørrebsområdet.
- Grebet er påsat ved et stabilt fix system (patenteret).
- Skjulte skruer for større sikkerhed og et mere æstetisk design.
- Mulighed for overstyring via mekanisk nøglecylinder.
- Bredt sortiment af overfladebehandlinger, greb og bagplader.
- Passer til nødudgange.
- Firmware opdatering via PPD.
- Nøddåbning via bærbar programmeringsenhed (PPD).

XS4 langskilte er i design og konstruktion kompatible med langt de fleste dørtyper og låsekasser. De virker med de fleste skandinaviske, europæiske og ANSI låsekasser samt diverse rørformede fallelåse.

## Adgangskontrolfunktioner

### BRUGERE OG DØRE:

- Maksimalt antal af brugere per dør: 4 millioner.
- Maksimalt antal af døre i et system: 65.000.
- Adgangsniveauer: Uden begrænsning.

### KALENDERE OG TIDSSKEMAER:

- Kalendere i systemet: 256
- Tidsskemaer: 1024
- Tidsperioder: 1024

### HÆNDELSER:

- Maksimalt antal hændelser på dørloggen: 2200<sup>(3)</sup>
- Ikke flygtig hukommelse (hukommelsen slettes ikke, selv hvis strømmen svigter).

### ADMINISTRATIONSSOFTWARE:

- SALTO ProAccess SPACE.

### ID TEKNOLOGIER:

- Dækker de traditionelle RFID-teknologier.
- Kompatibel med ISO 14443A, ISO 14443B og ISO 15693 (Vicinity).

## Driftsfunktioner

### STANDARD:

Låst hele tiden.

### KONTORFUNKTION:

Fri passage.

### TIDSINDSTILLET KONTOR:

Automatisk låst ved periodens udløb.

### AUTOMATISK ÅBNING:

Op til 8 daglige tidsperioder i henhold til tidsskema og kalender.

### TOGGLE:

Præsenter adgangsmedie for at låse, præsenter adgangsmedie for at låse op.

### TIDSINDSTILLET TOGGLE:

Præsenter adgangsmedie for at låse, præsenter adgangsmedie for at låse op, afhængig af tidsskemaer.

### AMOK MODE:

Lokal blokering af langskilt i nødsituationer (kun til AMOK modeller).

### DØR FORLADES I ÅBEN TILSTAND (FLUGT RETUR):

Låsen forbliver ulåst efter det indvendige greb er aktiveret.

# XS4 Skandinavisk

XS4 Sx40 | XS4 SKANDINAVISK SMAL VERSION

Den skandinaviske smalle version af XS4 er specielt designet til montering på de fleste skandinaviske standard og smalprofiløre, og fungerer samtidig med de skandinaviske standard låsekasser og cylindere.



## FUNKTIONER:

- Nem installation er mulig på enhver dørtype, inklusiv smalprofil døre.
- Udført i stål.
- Mulighed for mekanisk overstyring via nøgle med log facilitet, eller til udvendig adgangsblokering.
- 'Forstyr ikke'-funktion via vridergreb eller knap på indersiden.
- AMOK version (blokering elektronisk indefra) kan fås til offline enheder.
- Låsen kan altid åbnes indefra (anti-panikfunktion fungerer med SALTO LS5N15 serien af låsekasser).
- Komplementære langskilte uden læser opretholder æstetikken på døre, der ikke behøver adgangskontrol.

## FARVE PÅ LÆSER:



## OVERFLADER:



IM IP IA PM PP NE BC

## TEKNISKE KARAKTERTRÆK:

- Dørtykkelse: Fra 32mm op til 120mm.
- Mål: 282mm x 40mm x 20mm.
- Langskilt med koblingsmekanisme og ulåst er der fri bevægelse af greb.
- Grebsrotation: 33°.
- Afstand fra greb til cylinder: 105mm (centermål)
- Kompatibel med skandinaviske standard låsekasser.
- Kompatibel med skandinaviske ovale cylindere.
- SALTO anbefaler Max 4° slør i låsekassen.
- Der fås følgende firkantede grebspinde: 8mm og 8mm split for delt fallerør.

## PLATFORME:



## ID TEKNOLOGIER:

- MIFARE® (DESFire EV1, Plus, Ultralight C, Classic - ISO/IEC 14443).
- Bluetooth SMART (BLE).
- NFC.
- Inside Picopass.
- LEGIC Prime og LEGIC Advant.
- HID iCLASS®.
- i-Button.

## TEKNISK TEGNING:

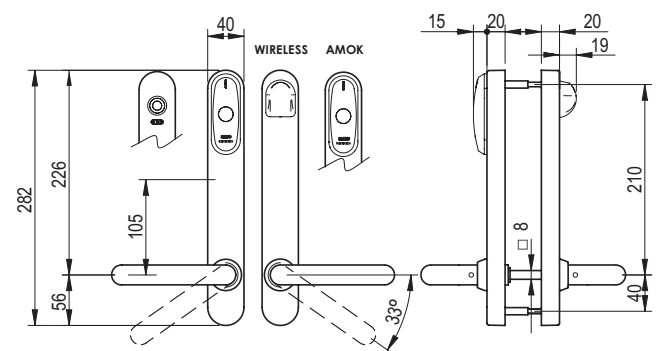

## CERTIFICERINGER:



<sup>(1)</sup> Udvendig langskilt.

# XS4 Skandinavisk - Bred

XS4 Sx60 | XS4 SKANDINAVISK BRED VERSION

Den originale brede XS4 version er specielt designet til brug på døre med høj aktivitet, hvor der er behov for en stærkere og mere holdbar version eller til at dække de gamle huller fra tidligere hardware. Kompatibel med skandinaviske standard låsekasser og cylindere.



## FUNKTIONER:

- Nem installation er mulig på enhver dørtype, inklusiv smalprofil rammedøre (afhænger af specifikke mål)
- Udført i stål.
- Mulighed for mekanisk overstyring via nøgle med log facilitet, eller til udvendig adgangsblokering.
- 'Forstyr ikke'-funktion via vridergreb eller knap på indersiden.
- AMOK version (blokering elektronisk indefra) kan fås til offline enheder.
- Låsen kan altid åbnes indefra (anti-panikfunktion fungerer med SALTO LS5N15 serien af låsekasser).
- Komplementære langskilte uden læser opretholder æstetikken på døre, der ikke behøver adgangskontrol.

## FARVE PÅ LÆSER:



## OVERFLADER:

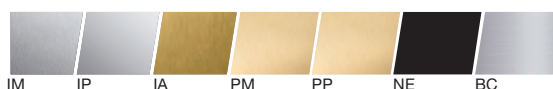

IM IP IA PM PP NE BC

## TEKNISKE KARAKTERTRÆK:

- Dørtykkelse: Fra 32mm op til 120mm.
- Mål: 290mm x 67mm x 20mm
- Langskilt med koblingsmekanisme og ulåst er der fri bevægelse af greb.
- Grebsrotation: 52°.
- Afstand fra greb til cylinder: 105mm (centermål).
- Kompatibel med skandinaviske standard låsekasser.
- Kompatibel med skandinaviske ovale cylindere.
- Der fås følgende firkantede grebspinde: 8mm og 8mm split for delt fallerør.

## PLATFORME:



## ID TEKNOLOGIER:

- MIFARE® (DESFire EV1, Plus, Ultralight C, Classic - ISO/IEC 14443).
- Bluetooth SMART (BLE).
- NFC.
- Inside Picopass.
- LEGIC Prime og LEGIC Advant.
- HID iCLASS®.
- i-Button.

## TEKNISK TEGNING:

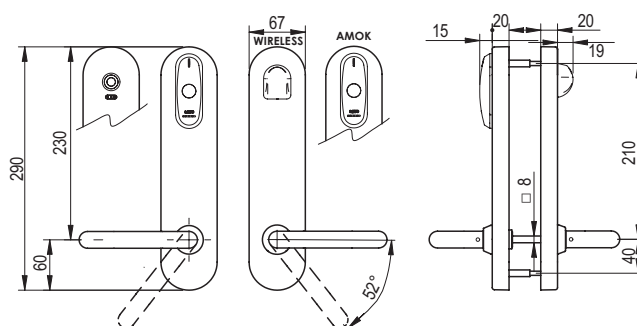

## CERTIFICERINGER:



(<sup>1</sup>) Udvendig langskilt.

# XS4 Skandinavisk pinkode

XS4 Sx60K | XS4 SKANDINAVISK MED KODETASTATUR

Det elektroniske XS4 langskilt med kodelastatur øger sikkerheden og kontrollen, da det giver dig mulighed for at definere tre forskellige autentificeringer for at en bruger kan få adgang.



## FUNKTIONER:

- Nem installation er mulig på enhver dørtype, inklusiv smalprofil rammedøre (afhænger af specifikke mål)
- Udført i stål.
- Tre former for autentificering er mulig, for at give adgang:
  - Kun adgangmedie.
  - Adgangsmedie plus brugers pinkode.
  - Dørens pinkode.
- Mulighed for mekanisk overstyring via nøgle med log facilitet.
- 'Forstyr ikke'-funktion via vridergreb eller knap på indersiden.
- Låsen kan altid åbnes indefra (anti-panikfunktion fungerer med SALTO LS5N15 serien af låsekasser).

## FARVE PÅ LÆSER:



## OVERFLADER:

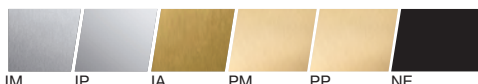

IM IP IA PM PP NE

## TEKNISKE KARAKTERTRÆK:

- Dørtykkelse: 32mm – 120mm.
- Mål: 290mm x 67mm x 20mm
- Langskilt med koblingsmekanisme og ulåst er der fri bevægelse af greb.
- Grebsrotation: 52°.
- Afstand fra greb til cylinder: 105mm.
- Kompatibel med skandinaviske standard låsekasser.
- Kompatibel med skandinaviske ovale cylindere.
- Der fås følgende firkantede grebspinde: 8mm og 8mm split for delt fallerør.

## PLATFORME:



## ID TEKNOLOGIER:

- MIFARE® (DESFire EV1, Plus, Ultralight C, Classic - ISO/IEC 14443).
- NFC.
- HID iCLASS® (ikke tilgængelig med SALLIS teknologi).

## TEKNISK TEGNING:

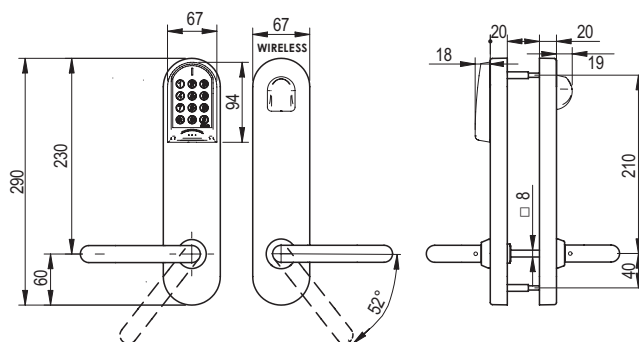

## CERTIFICERINGER:



# XS4 Skandinavisk sikkerhed

XS4 Sx20 | XS4 SKANDINAVISK SIKKERHEDSMODEL

Den skandinaviske SALTO XS4 sikkerhedsmodel er et ideelt valg til brug på døre, hvor der kræves et højere niveau af sikkerhed: Udvendige døre, hovedindgange og højsikkerhedsdøre. Den modstandsdygtige og højsikkerhedsdøre. Den modstandsdygtige og højsikkerhedsdøre. Den modstandsdygtige og højsikkerhedsdøre. Den modstandsdygtige og højsikkerhedsdøre.



## FUNKTIONER:

- Nem installation er mulig på enhver dørtype, inklusiv smalprofil døre.
- Udført i stål.
- 'Forstyr ikke'-funktion via vridergreb (blokering indefra) eller knap på indersiden.
- Låsen kan altid åbnes indefra (anti-panikfunktion fungerer med SALTO LS5N15 serien af låsekasser).
- Komplementære langskilte uden læser opretholder æstetikken på døre, der ikke behøver adgangskontrol.

## FARVE PÅ LÆSER:



## OVERFLADER:



IM IP IA PM PP NE BC

## TEKNISKE KARAKTERTRÆK:

- Dørtykkelse: Fra 32mm op til 120mm.
- Mål: 280mm x 37mm x 9,5mm
- Grebsrotation: 30°.
- Afstand fra greb til cylinder: 105mm (centermål)
- Kompatibel med skandinaviske standard låsekasser.
- SALTO anbefaler max 4° slør i låsekassen.
- Kompatibel med skandinaviske ovale cylindere.
- Der fås følgende firkantede grebspinde: 8mm og 8mm split for delt fallerør.
- Valgfri torx 20 hærværkssikrede skruer for hurtig og nem installation indefra.

## PLATFORME:



## ID TEKNOLOGIER:

- MIFARE® (DESFire EV1, Plus, Ultralight C, Classic - ISO/IEC 14443).
- NFC.
- Inside Picopass.
- LEGIC Prime.
- HID iCLASS®.
- i-Button.

## TEKNISK TEGNING:

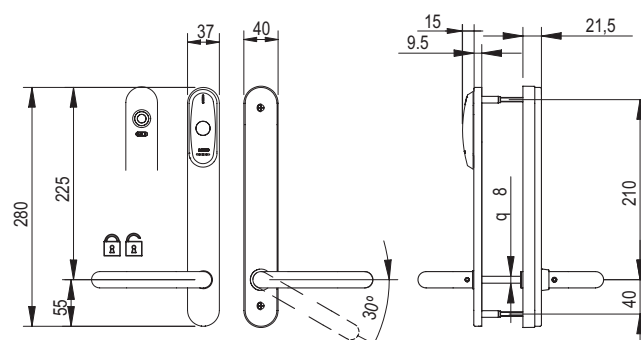

## CERTIFICERINGER:



(1) Udvendig langskilt.

# XS4 One - Europæisk

XS4 Ex70 | XS4 ONE EUROPÆISK

SALTO XS4 One er evolutionen af den originale XS4 model med en ny indbygget læser, tilgængelig i 2 farver (sort og hvid). Denne version er kompatibel med de fleste europæiske låsekasser og cylindere.



## FUNKTIONER:

- Nem installation er mulig på enhver dørtype, inklusiv smalprofil døre.
- Udført i stål.
- Mulighed for mekanisk overstyring via nøgle med log facilitet.
- 'Forstyr ikke'-funktion via vridergreb eller knap på indersiden.
- Låsen kan altid åbnes indefra (anti-panikfunktion arbejder med de relevante EN179 godkendte låsekasser).
- Komplementære langskilte uden læser opretholder æstetikken på døre, der ikke behøver adgangskontrol.

## FARVE PÅ LÆSER:



## OVERFLADER:



## TEKNISKE KARAKTERTRÆK:

- Dørtykkelse: Fra 32mm op til 120mm.
- Mål: 285mm x 42mm x 19,5mm
- Vendbart greb til venstre eller højre langskilt.
- Langskilt med koblingsmekanisme og ulåst er der fri bevægelse af greb.
- Grebsrotation: 45°.
- Afstand fra greb til cylinder: 47mm til 110mm.
- Kompatibel med DIN og europæiske låsekasser, låsekasser med schweizisk profilcylinder, australske standard låsekasser og smalprofil låsekasser.
- Kompatibel med europæiske og schweiziske profilcylindere.
- Der fås følgende firkantede grebspinde: 7mm og 7,6mm split for delt fallerør (australsk), 8mm og 8mm split for delt fallerør, 9mm og 9mm split for delt fallerør.

## PLATFORME:



## ID TEKNOLOGIER:

- MIFARE® (DESFire EV1, Plus, Ultralight C, Classic - ISO/IEC 14443).
- Bluetooth SMART (BLE).
- NFC.

## TEKNISK TEGNING:

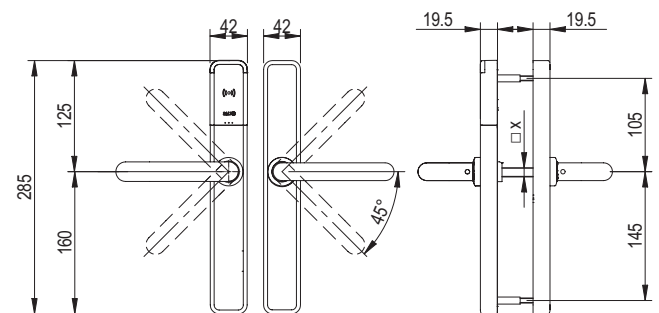

## CERTIFICERINGER:



(1) Certificeringer undervejs.

# XS4 Europæisk

Ex40 | XS4 ORIGINAL SMAL VERSION

Den originale smalle version af SALTO XS4 er specielt designet til at passe på de fleste europæiske døre, selv på smalprofil døre. Denne version virker også med hovedparten af de europæiske låsekasser og cylindere.



## FUNKTIONER:

- Nem installation er mulig på enhver dørtype, inklusiv smalprofil døre.
- Udført i stål.
- Mulighed for mekanisk overstyring via nøgle med log facilitet.
- 'Forstyr ikke'-funktion via vridergreb eller knap på indersiden.
- AMOK version (blokering elektronisk indefra) kan fås til offline enheder.
- Låsen kan altid åbnes indefra (anti-panikfunktion arbejder med de relevante EN179 godkendte låsekasser).
- Komplementære langskilte uden læser opretholder æstetikken på døre, der ikke behøver adgangskontrol.

## FARVE PÅ LÆSER:



## OVERFLADER:



IM

IP

IA

PM

PP

NE

BC

## TEKNISKE KARAKTERTRÆK:

- Dørtykkelse: Fra 32mm op til 120mm.
- Mål: 282mm x 40mm x 20mm
- Vendbart greb til venstre eller højre langskilt.
- Langskilt med koblingsmekanisme og ulåst er der fri bevægelse af greb.
- Grebsrotation: 33°.
- Afstand fra greb til cylinder: 47mm til 110mm.
- Kompatibel med DIN og europæiske låsekasser, låsekasser med schweizisk profilcylinder, australske standard låsekasser og smalprofil låsekasser.
- Kompatibel med europæiske og schweiziske profilcylindere.
- Der fås følgende firkantede grebspinde: 7mm og 7,6mm split for delt fallerør (australsk), 8mm og 8mm split for delt fallerør (EURO & ANSI), 9mm og 9mm split for delt fallerør.

## PLATFORME:



## ID TEKNOLOGIER:

- MIFARE® (DESFire EV1, Plus, Ultralight C, Classic - ISO/IEC 14443).
- Bluetooth SMART (BLE).
- NFC.
- Inside Picopass.
- LEGIC Prime og LEGIC Advant.
- HID iCLASS®.
- i-Button.

## TEKNISK TEGNING:

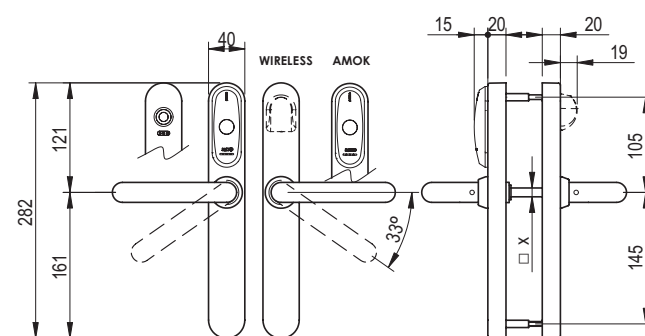

## CERTIFICERINGER:



(<sup>1</sup>) Udvendig langskilt.

# XS4 EU - SKG\*\*

XS4 Ex4K | XS4 ORIGINAL EU SKG\*\* VERSION

Det originale SALTO XS4 SKG er designet til at passe på alle de døre, der kræver speciel forstærkning eller kræver SKG certificering imod indbrud.



## FUNKTIONER:

- Sikkerhedslangskilt for beskyttelse imod hærværk og uautoriseret adgang; SKG certificering.
- Nem installation er mulig på enhver dørtype, inklusiv smalprofil døre.
- Udført i stål.
- Mulighed for mekanisk overstyring via nøgle, eller mekanisk blokering med en europæisk mekanisk SKG\*\* godkendt cylinder.
- AMOK version (blokering elektronisk indefra) kan fås til offline enheder.
- Låsen kan altid åbnes indefra (EN179 godkendte anti-panik låsekasser med SKG\*\* godkendelse fordres).

## FARVE PÅ LÆSER:



## OVERFLADER:



IM IP BC

## TEKNISKE KARAKTERTRÆK:

- Dørtykkelse: Fra 32mm op til 120mm.
- Mål: 290mm x 40mm x 20mm
- Vendbart greb til venstre eller højre langskilt.
- Langskilt med koblingsmekanisme og ulåst er der fri bevægelse af greb.
- Grebsrotation: 33°.
- Afstand fra greb til cylinder: 47mm til 110mm.
- Kompatibel med DIN og europæiske SKG\*\* låsekasser.
- Kompatibel med europæiske SKG\*\* nødcylindere.
- Dørtykkelse: Der fås følgende firkantede grebspinde: 8mm og 8mm split for delt fallerør, 9mm og 9mm split for delt fallerør.

## PLATFORME:



## ID TEKNOLOGIER:

- MIFARE® (DESFire EV1, Plus, Ultralight C, Classic - ISO/IEC 14443).
- Bluetooth SMART (BLE).
- NFC.
- Inside Picopass.
- LEGIC Prime og LEGIC Advant.
- HID iCLASS®.
- i-Button.

## TEKNISK TEGNING:

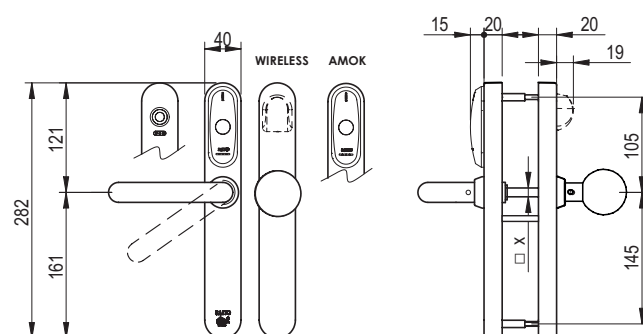

## CERTIFICERINGER:



<sup>(1)</sup> Udvendig langskilt.

# XS4 EU - Kodetastatur

Ex60 | XS4 ORIGINAL EU MED KODETASTATUR

Det originale langskilt fra SALTO XS4 med kodetastatur øger sikkerheden og kontrollen, da det giver dig mulighed for at definere tre forskellige autentificeringer for at en bruger kan få adgang.



## FUNKTIONER:

- Nem installation er mulig på enhver dørtype, inklusiv smalprofil døre.
- Udført i stål.
- Tre former for autentificering er muligt for at give adgang:
  - Kun adgangsmedie.
  - Adgangsmedie plus brugers pinkode.
  - Dørens pinkode.
- Mulighed for mekanisk overstyring via nøgle med log facilitet.
- 'Forstyr ikke'-funktion via vridergreb eller knap på indersiden.
- Låsen kan altid åbnes indefra (anti-panikfunktion arbejder med de relevante EN179 godkendte låsekasser).

## FARVE PÅ LÆSER:



## OVERFLADER:

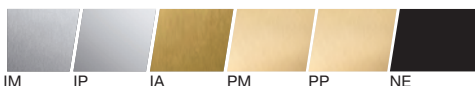

IM IP IA PM PP NE

## TEKNISKE KARAKTERTRÆK:

- Dørtykkelse: Fra 32mm på til 120mm.
- Mål: 290mm x 67mm x 20mm
- Langskilt med koblingsmekanisme og ulåst er der fri bevægelse af greb.
- Grebsrotation: 52°.
- Afstand fra greb til cylinder: 47mm til 110mm.
- Kompatibel med DIN og europæiske låsekasser, låsekasser med schweizisk profilcylinder, australske standard låsekasser og smalprofil låsekasser.
- Kompatibel med europæiske og schweiziske profilcylindere.
- Der fås følgende firkantede grebspinde: 7mm og 7,6mm split for delt fallerør (australsk), 8mm og 8mm split for delt fallerør (EURO & ANSI), 9mm og 9mm split for delt fallerør.

## PLATFORME:



## ID TEKNOLOGIER:

- MIFARE® (DESFire EV1, Plus, Ultralight C, Classic - ISO/IEC 14443).
- NFC.
- HID iCLASS® (ikke tilgængelig med SALLIS teknologi).

## TEKNISK TEGNING:

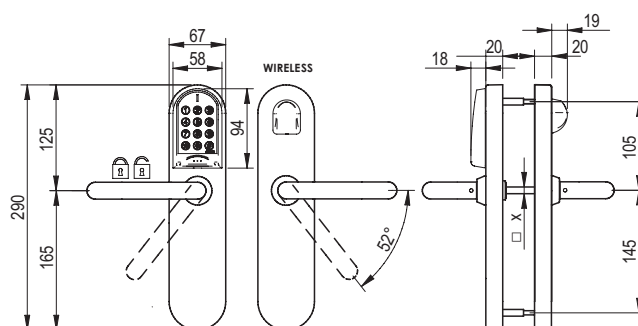

## CERTIFICERING:



# XS4 Glasdør - DIN

XS4 Ex6GD | GLASDØR DIN18101

Den originale XS4 DIN lås til glasdøre er specielt designet til brug i forbindelse med DIN 18101 standard glasdøre. Enheden er stilfuld og moderne og dens unikke 'sandwich'-konstruktion gør det nemt at installere låsen uden behov for yderligere modifikation af døren. En 'Wireless' version af XS4 DIN glasdør lås er også tilgængelig for adgangskontrol i realtid.



## FUNKTIONER:

- 'Sandwich'-konstruktion for nem installation.
- Udført i stål.
- Mulighed for mekanisk overstyring via nøgle med log facilitet.
- Låsen kan altid åbnes indefra (anti-panikfunktionen arbejder sammen med SALTOS automatiske låsekasse)
- Dørstatusdetektor til at overvågning af, om døren er opbrudt, oplåst eller efterladt åben (kun trådløse langskilte).
- Slutblik for glasdørsrammer og dobbelte glasdøre kan leveres for at sikre korrekt installation.
- Komplementære langskilte uden læser opretholder æstetikken på døre, der ikke behøver adgangskontrol.

## FARVE PÅ LÆSER:



## OVERFLADER:



IM

## TEKNISKE KARAKTERTRÆK:

- Dækker dørtykkelsen: Fra 8mm op til 14mm.
- Mål: 296mm x 98,5mm x 22,5mm.
- Langskilt med koblingsmekanisme og ulåst er der fri bevægelse af greb.
- Grebsrotation: 52°.
- Afstand fra greb til cylinder: 72mm.
- Glasdør kompatibilitet: DIN 18101 standard.
- Automatisk springrigelås med hjælpe-/spærrefalle (antikort)
- Kompatibel med europæiske profilylindere.
- Grebsmuligheder: 16mm Ø, 18mm Ø.
- Indbygget låsekasse for højre- eller venstrehængte døre.

## PLATFORME:



## ID TEKNOLOGIER:

- MIFARE® (DESFire EV1, Plus, Ultralight C, Classic - ISO/IEC 14443).
- Bluetooth SMART (BLE).
- NFC.
- Inside Picopass.
- LEGIC Prime og LEGIC Advant.
- HID iCLASS®.
- i-Button.

## TEKNISK TEGNING:

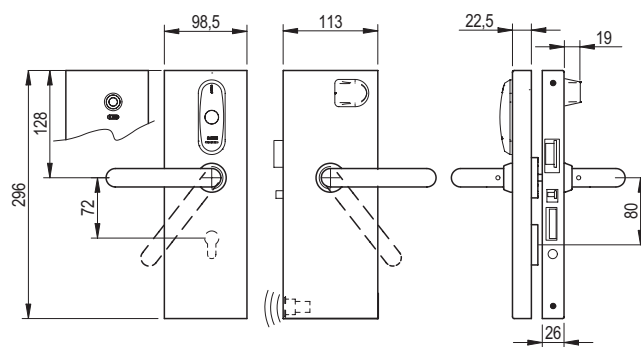

## CERTIFICERINGER:



# XS4 Glasdør

## XS4 ExGM | GLASDØR LÅS

XS4 låsen til glasdøre har et unikt design, der gør den kompatibel med en lang række almindelige glasdørsdesign, herunder dem, der er udstyret med indbygget lås. Dens unikke 'sandwich'-konstruktion gør det nemt at installere låsen uden at skulle udskifte døren.



### FUNKTIONER:

- Nem installation er mulig på enhver glasdør.
- Udført i stål.
- Låsen kan altid åbnes indefra (anti-panikfunktionen arbejder sammen med SALTO låsekassen).
- Slutblik for glasdørsrammer og dobbelte glasdøre kan leveres for at sikre korrekt installation.

### FARVE PÅ LÆSER:



### OVERFLADER:



IM

### TEKNISKE KARAKTERTRÆK:

- Dækker dørtykkelser på: 8 mm, 10mm og 12 mm.
- Mål: 148.5mm x 135mm x 17mm.
- Grebsrotation: 33°.
- Indbygget låsekasse for højre- eller venstrehængte døre.

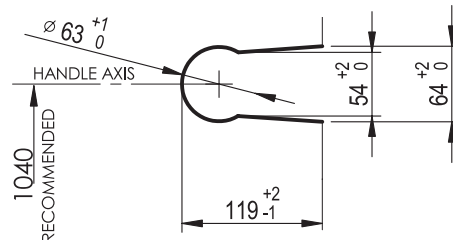

### PLATFORME:



### ID TEKNOLOGIER:

- MIFARE® (DESFire EV1, Plus, Ultralight C, Classic - ISO/IEC 14443).
- NFC.
- Inside Picopass.
- LEGIC Prime.
- HID iCLASS®.
- i-Button.

### TEKNISK TEGNING:

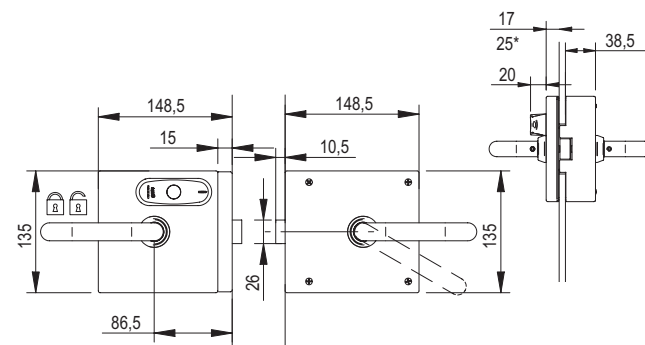

### CERTIFICERINGER:



# Designvejledning i varenumre

## XS4 FRA SALTO | ELEKTRONISKE LANGSKILTE

Trådløst, batteridrevet, elektronisk låsesystem, der er brugervenligt og nemt at installere. Det passer til næsten alle eksisterende dørtyper og vedtagne låsestandarder. For avanceret adgang og kontrol.

S	9	4	5	0	L	00	IM	3	8	R	W
—	—	—	—	—	—	—	—	—	—	—	—
PRODUKTTYPE	ID TEKNOLOGI	LANGSKILT BREDDE	LANGSKILT MODEL	FUNKTION	GREB	DISTANCE MELLEMLIG GREB OG CYLINDER	OVERFLADER	DØRTYKKELSE	GREBSPINDE	SLAGRETNING	WIRELESS / AMOK / KODETASTATUR / SALTO KS / SALLIS
1	2	3	4	5	6	7	8	9	10	11	12

### 1 | PRODUKTTYPE

- E Europæiske langskilte kompatible med europæiske låsekasser.
- A ANSI langskilte kompatible med ANSI låsekasser.
- S Skandinaviske langskilte kompatible med skandinaviske låsekasser.

### 3 | BREDDE PÅ LANGSKILT

- 4 40mm smal version.

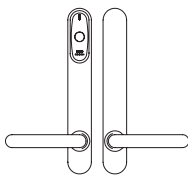

- 5 55mm DIN model.

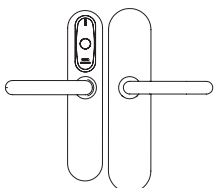

- 6 67mm bred version.

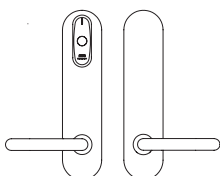

### 2 | ID TEKNOLOGI

#### i-Button

- A i-Button Smile.
- 1 i-Button ROM.
- 2 i-Button RW.

#### RFID

- 7 Kontaktløs Inside Picopass.
- 8 Kontaktløs LEGIC Prime og LEGIC Advant
- 9 Kontaktløs MIFARE® (DESFire EV1, Plus, Ultralight C, Classic - ISO/IEC 14443).
- H Kontaktløs HID iCLASS.®
- B Kontaktløs BLE & MIFARE DESFire.

- 7 XS4 One smal version.

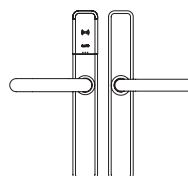

---

**4 | LANGSKILT MODEL**

---

5	Kobling.
6	Kobling + nødcylinder.
P	Kobling + europrofil nødcylinder.
E	ANSI langskilt kompatibel med ANSI låsekasse.
K	SKG model (kun for europæisk smal version).

---

**5 | FUNKTION**

---

0	2 greb, alle typer.
1	2 greb, alle typer, indvendig vrider, med forbindelse til låsekasser med mikro-kontakt.
2	2 greb, alle typer, indvendig/udvendig mulighed for cylinder.
3	2 greb, alle typer, indvendig cylinder.
4	2 greb, alle typer, udvendig cylinder.
6	2 greb, alle typer, elektronisk 'Forstyr ikke'-funktion.
7	2 greb, alle typer, udvendig cylinder, elektronisk 'Forstyr ikke'-funktion.

---

**6 | GREB**

---

XS4 tilbyder et bredt udvalg af funktionelle og stilrene dørgreb, som passer til alle dørtyper. Mange af dørgrebene er designet til at overholde de seneste DDA (Disability Discrimination Act) krav og sikrer nem og enkel håndtering.

REF. Y



REF. L



REF. S



REF. W



REF. T



REF. J



REF. H



REF. U



REF. A



REF. C



REF. O



REF. B



REF. P



REF. G



REF. N



REF. Z



---

## 7 | DISTANCE MELLEEM GREB OG CYLINDER

---

00	Ingen distance.	3R	73,5mm Schweizisk profilcylinder.
47	47mm Europrofil cylinder.	4R	74mm Schweizisk profilcylinder.
48	48mm Europrofil cylinder.	7R	78mm Schweizisk profilcylinder.
49	49mm Europrofil cylinder.	85	85mm Europrofil cylinder.
55	55mm Europrofil cylinder.	88	88mm Europrofil cylinder.
62	62mm Europrofil cylinder.	90	90mm Europrofil cylinder.
70	70mm Europrofil cylinder.	92	92mm Europrofil cylinder.
72	72mm Europrofil cylinder.	9R	93mm Schweizisk profilcylinder.
7F	72mm til branddøre.	10	100mm Europrofil cylinder.
78	78mm Europrofil cylinder.	11	110mm Europrofil cylinder.

---

## 8 | OVERFLADER

---

Forskellige overflader er tilgængelige for at tillade både moderne og klassisk stil og for at matche enhver smag og design i indretningen, samt for at hjælpe synshandicappede med at orientere sig.

---

### Rustfrit stål



**Børstet**  
Rustfrit stål  
(IM)

### Messing



**Poleret**  
Rustfrit stål  
(IP)



**Antik**  
Messing  
(IA)



**Børstet**  
Messing PVD  
(PM)



**Poleret**  
Messing PVD  
(PP)

### Sort krom



**Sort**  
(NE)

---

## 9 | DØRTYKKELSE

---

- 3 Dørtykkelse fra 32mm op til 47mm.
- 4 Dørtykkelse fra 45mm op til 60mm.
- 6 Dørtykkelse fra 60mm op til 75mm.
- 7 Dørtykkelse fra 75mm op til 90mm.
- 9 Dørtykkelse fra 90mm op til 105mm.
- 1 Dørtykkelse fra 105mm op til 120mm.

---

## 10 | FIRKANTEDE GREBSPINDE

---

- 7 7mm firkantet grebspind.
- 8 8mm firkantet grebspind.
- 9 9mm firkantet grebspind.
- D 7mm firkantet grebspind.
- S 8mm firkantet grebspind for delt fallerør.
- V 9mm firkantet grebspind for delt fallerør.
- U 7mm diamantformet grebspind for delt fallerør.
- 6 7,6mm firkantet grebspind for delt fallerør.

---

## 11 | SLAGRETNING

---

- R Højrehåndet. Kun for O eller S greb.
- L Venstrehåndet. Kun for O eller S greb.

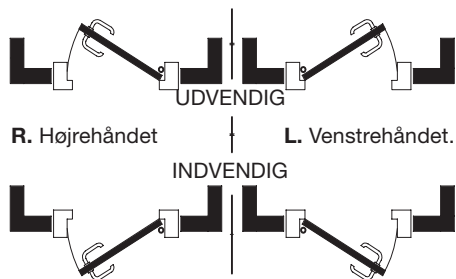

---

## 12 | WIRELESS / AMOK / KODETASTATUR / SALTO KS / SALLIS

---

- C Konverterbar. Offline modellen kan opgraderes til Wireless adgangskontrolsystem i realtid.
- W Wireless, til trådløs adgangskontrol i realtid.
- A AMOK. For offline elektronisk nødblokering.
- K Kodetastatur. Øger sikkerhed og kontrol, da det tilbyder tre former for autentificering for at give adgang.
- Y SALTO KS, Keys as a Service.
- S SALLIS. SALTO Lock Link System.

---

## EKS. | EKSEMPLER PÅ MODELLER

---



Mekanisk 'Forstyr ikke'-funktion

Mekanisk overstyring via nøgle

'Forstyr ikke'-funktion via knap på indersiden

i-Button ID teknologi

AMOK



## XS4 Mini

### SKANDINAVISK STANDARD LÅSEKASSE

XS4 Mini Skandinavisk Standard

### EUROPÆISK STANDARD LÅSEKASSE

XS4 Mini EU / DIN

### DESIGNVEJLEDNING

Greb

Overflader

Modeller

## XS4 MINI FRA SALTO | ELEKTRONISK LÅS

Stilfuldt design er et SALTO varemærke og med XS4 Mini har vi endnu en gang hævet designniveauet ved at kombinere diskret størrelse med moderne og ren LED æstetik.

## Tekniske data

### STRØMFORSYNING:

- XS4 Mini: 3 alkaline batterier - LR03 - AAA 1,5V

### ANTAL ÅBNINGER:

- Berøringsfrie versioner: Op til 40.000 åbninger (afhænger af RFID-teknologien).
- Indikation af lavt batteriniveau er overvåget via SALTO Virtual Network (SVN).
- Ved ca. 1000 åbninger tilbage før totalt batteriudløb signaleres dette ved lyd og LED-blink, samt via SVN.

### MILJØMÆSSIGE BETINGELSER:

- Ikke egnet til udendørs brug.

## Vigtigste funktioner

- Fuldt ud integreret med SALTO XS4 platformen.
- Nem installation ved ændring af greb, ved hjælp af kun to skruer, uanset om installationen er på nye eller eksisterende døre.
- Nem at vedligeholde: Udskiftning af batterier er alt, hvad der er behov for.
- Til indendørs brug: Attraktivt design er ideelt til indendørs brug og den er nem at montere på eksisterende døre.
- Mulighed for at se brugerens færden i hændelsesloggen via SALTO Virtual Network (SVN).
- Al kommunikation mellem adgangsmidiet og den elektroniske lås er krypteret og sikret.
- Lav batteristatus indsamles via adgangsmidiet (SVN).
- Optisk signal med LED-lys. Dobbelt farve (grøn eller rød) indikerer, om man har adgang eller ej.
- Låsen kan altid åbnes indefra (anti-panikfunktion fungerer med den korrekte låsekasse).
- Skjulte skruer for større sikkerhed og et mere æstetisk design.
- Tilgængelig med to forskellige farver på læseren: Sort eller hvid.
- Bredt sortiment af overfladebehandlinger, greb og bagplader for både nye og eksisterende døre.
- Firmware opgradering via berøringsfri PPD.
- Nødåbning via berøringsfri PPD.

Modellens smarte kompaktthed gør installationen enklere og XS4 Mini opretholder samtidig brandklassificeringen på døren, fordi installationen ikke kræver yderligere gennemboring af døren.

## Adgangskontrolfunktioner

### BRUGERE OG DØRE:

- Maksimalt antal af brugere per dør: 4 millioner.
- Maksimalt antal af døre i et system: 65.000.
- Adgangsniveauer: Uden begrænsning.

### KALENDERE OG TIDSZONER:

- Kalendere i systemet: 256
- Tidsskemaer: 1.024
- Tidsperioder: 1.024

### HÆNDELSE:

- Maksimalt antal loghændelser på dørens: 2.200
- Ikke flygtig hukommelse (hukommelsen slettes ikke, selv hvis strømmen svigter).

### ADMINISTRATIONSSOFTWARE:

- SALTO ProAccess SPACE.

### ID TEKNOLOGIER:

- Dækker de traditionelle RFID-teknologier.
- Kompatibel med ISO 14443A, ISO 14443B og ISO 15693 (Vicinity).

## Driftsfunktioner

### STANDARD:

Låst hele tiden.

### KONTORFUNKTION:

Fri passage.

### TIDSINDSTILLET KONTORFUNKTION

Automatisk låst ved tidsperiodens slutning.

### AUTOMATISK ÅBNING:

8 tidsperioder dagligt jævnt for tidsskemaer og kalender.

### TOGGLE:

Præsenter adgangsmidiet for at låse, præsenter adgangsmidiet for at låse op.

### TIDSINDSTILLET TOGGLE:

Præsenter adgangsmidiet for at låse, præsenter adgangsmidiet for at låse op (afhænger af tidsskemaer).

# XS4 Mini - Skandinavisk

Sx150 | XS4 MINI TIL SKANDINAVISKE LÅSEKASSER

Den skandinaviske model af XS4 Mini til skandinaviske låsekasser er specielt designet til at passe de fleste skandinaviske og smalprofil døre, samt passe til standard skandinaviske låsekasser og cylindere. Den er fuldt ud kompatibel med den skandinaviske installationsstandard.



## FUNKTIONER:

- Nem installation ved hjælp af kun to skruer, uanset om installationen er på nye eller eksisterende skandinaviske standard døre.
- Optisk signal med LED-lys. Dobbelt farve indikerer, om man har adgang eller ej. Akustisk signal er valgfrit.
- Høj sikkerhed gennem modstandsdygtig og hærdet borebeskyttelse.
- Skjulte skruer for større sikkerhed og æstetisk design.
- Til indendørs brug: Nem og hurtig installation gør den ideel til eftermontering.
- Bredt sortiment af overfladebehandlinger, greb og bagplader for nye og eksisterende døre.

## FARVE PÅ LÆSER:



## OVERFLADER:



IM

PM

BC

## TEKNISKE KARAKTERTRÆK:

- Dækker dørtykkelse: Fra 35mm op til 100mm. Med bagplade vil dørtykkelsen blive yderligere 4mm tykkere.
- Mål: 127mm x 58,5mm x 22,5mm.
- Vendbart greb til venstre- eller højrevendt lås.
- Langskilt med koblingsmekanisme og ved ulåst har grebet fri bevægelse.
- Grebsrotation: 45°.
- Specielt designet til at passe skandinaviske profil og smalprofil døre, og passe til skandinaviske standard låsekasser og cylindere.
- Fuldt ud kompatibel med den skandinaviske installationsstandard.
- SALTO anbefaler max 4° slør i låsekassen.
- Firkantet grebspind tilgængelig: 8mm.

## PLATFORME:



## ID TEKNOLOGIER:

- MIFARE® (DESFire EV1, Plus, Ultralight C, Classic - ISO/IEC 14443).
- Bluetooth SMART (BLE).
- NFC.

## GREB:



6 Specialdesignet greb  
Længde Ø16.

## TEKNISK TEGNING:

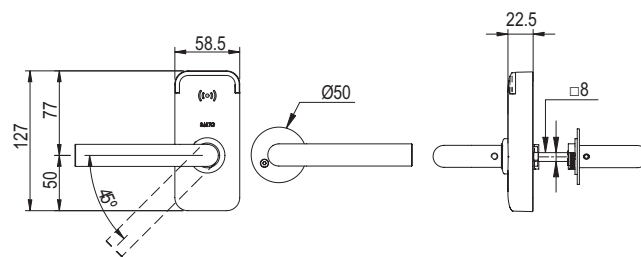

## CERTIFICERINGER:



# XS4 Mini - EU

Ex150 | XS4 MINI TIL EUROPÆISKE LÅSEKASSER

XS4 Mini til europæiske DIN låsekasser er designet med kravene fra DIN 18251 standard døre, som er klargjort til DIN 18250 standard låsekasser, og er kompatibel med DIN 18251 standard installationsinstruktionen.



## FUNKTIONER:

- Nem installation ved hjælp af kun to skruer, uanset om installationen er på nye eller eksisterende europæiske/DIN standard døre.
- Optisk signal med LED-lys. Dobbelt farve indikerer, om man har adgang eller ej. Akustisk signal er valgfrit.
- Høj sikkerhed gennem modstandsdygtig og hærdet borebeskyttelse.
- Skjulte skruer for større sikkerhed og æstetisk design.
- Til indendørs brug: Nem og hurtig installation gør den ideel til eftermontering.
- Bredt sortiment af overfladebehandlinger, greb og bagplader for nye og eksisterende døre.

## FARVE PÅ LÆSER:



## OVEFLADER:

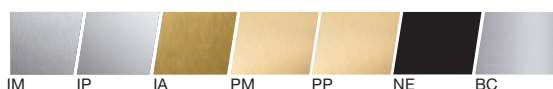

## TEKNISKE KARAKTERTRÆK:

- Dækker dørtykkelse: Fra 35mm op til 120mm.
- Mål: 127mm x 58,5mm x 22,5mm.
- Vendbart greb til venstre- eller højrevendt lås.
- Langskilt med koblingsmekanisme og ved ulåst har grebet fri bevægelse.
- Grebsrotation: 45°.
- Overholder DIN standard 18251 for døre og DIN standard 18250 for låsekasser.
- SALTO anbefaler max 4° slør i låsekassen.
- Kompatibel med europæiske profilylindere.
- Grebsmulighed: 16mm Ø.
- Firkantet grebspind tilgængelig: 8mm, 8mm split for delt fallerør, 9mm og 9mm split for delt fallerør.

## PLATFORME:



## ID TEKNOLOGIER:

- MIFARE® (DESFire EV1, Plus, Ultralight C, Classic - ISO/IEC 14443).
- Bluetooth SMART (BLE).
- NFC.

## GREB:

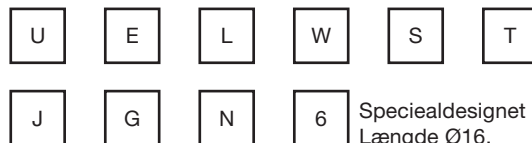

## TEKNISK TEGNING:

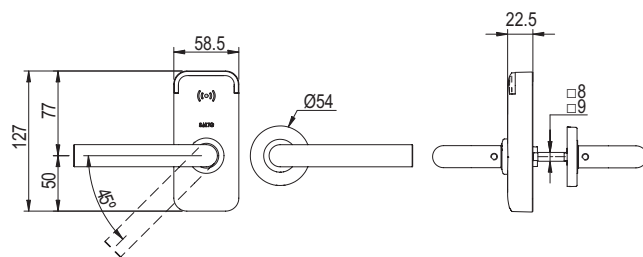

## CERTIFICERINGER:



# Designvejledning i varenumre

## XS4 MINI FRA SALTO | ELEKTRONISKE LANGSKILTE

Trådløst, batteridrevet, elektronisk låsesystem, der er brugervenligt og nemt at installere. Det passer til næsten alle eksisterende dørtyper og vedtagne låsestandarder. For avanceret adgang og kontrol.

E	9	1	5	0	U	R	IM	B	3	8	R
PRODUKTTYPE	ID TEKNOLOGI	MODEL XS4 MINI	LANGSKILT MODEL	FUNKTION	GREB	ROSET	OVERFLADER	FARVE PÅ LÆSER	DØRTYKKELSE	GREBSPINDE	SLAGRETNING
1	2	3	4	5	6	7	8	9	10	11	12

### 1 | PRODUKTTYPE

- E SALTO XS4 Mini langskilte er kompatible med europæiske låsekasser.
- T SALTO XS4 Mini langskilte er kompatible med SALTO rørformet fælle.
- S SALTO XS4 Mini langskilte er kompatible med skandinaviske låsekasser.
- U SALTO XS4 Mini langskilte er kompatible med australske låsekasser.
- C SALTO XS4 Mini langskilte fås kun med XS4 Mini ANSI cylinderformet fælle.

### 3 | MODEL XS4 MINI

- 1 SALTO XS4 MINI

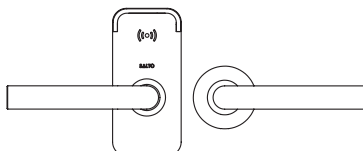

### 2 | ID TEKNOLOGI

#### RFID

- 9 Berøringsfri MIFARE® (DESFire EV1, Plus, Ultralight C, Classic - ISO/IEC 14443).
- B Berøringsfri BLE & MIFARE DESFire.

### 4 | LANGSKILT MODEL

- 5 Kobling.
- 6 Kobling + bagplade.

### 5 | FUNKTION

- 0 2 greb, alle typer.
- 1 2 greb, alle typer, indvendig vrider, med forbindelse til låsekasser med en mikro-kontakt.
- 4 2 greb, alle typer, indvendig bagplade til eftermontering.
- 5 2 greb, alle typer, speciel roset til eftermontering.

---

## 6 | GREB

---

XS4 Mini tilbyder et bredt udvalg af funktionelle og stilrene dørgreb, som passer til alle døertyper. Mange af dørgrebene er designet til at overholde de seneste DDA (Disability Discrimination Act) krav og sikrer nem og enkel håndtering.

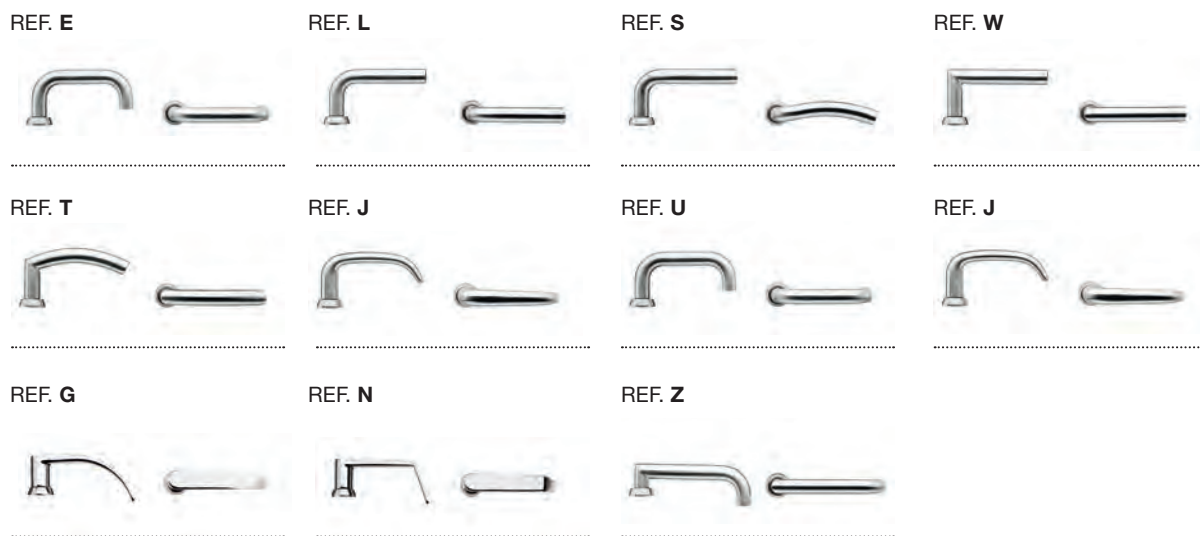

## 7 | ROSET

---

SALTO tilbyder et bredt udvalg af dørgreb, der leveres med en indvendig roset. Grebssættet kan tilpasses det brede udvalg af tilgængelige overflader.



## 8 | OVERFLADER

---

Forskellige overflader er tilgængelige for at tillade både moderne og klassisk stil, og for at matche enhver smag og design i indretningen, samt for at hjælpe synshandicappede med at orientere sig.

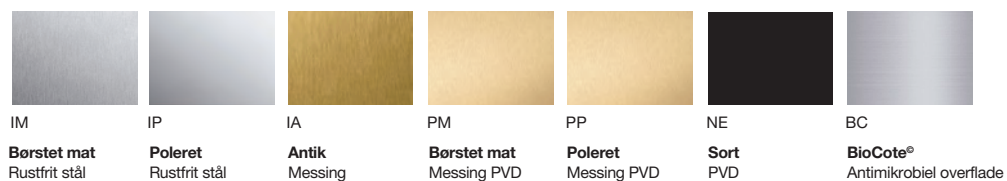

---

## 9 | FARVE PÅ LÆSER

---

Der er to tilgængelige overflader, hvilket gør det muligt at tilpasse produktet til alle miljøer, uanset designet heraf. BioCote antimikrobiel belægning er også tilgængelig for at sikre områder med renhedskrav og smittebeskyttelse.

W Hvid overflade



B Sort overflade



---

## 10 | DØRTYKKELSE

---

- 3 Dørtykkelse fra 35mm op til 50mm.
- 4 Dørtykkelse fra 47mm op til 60mm.
- 6 Dørtykkelse fra 67mm op til 80mm.
- 7 Dørtykkelse fra 77mm op til 90mm.
- 9 Dørtykkelse fra 87mm op til 105mm.

---

## 11 | FIRKANTEDE GREBSPINDE

---

- 8 8mm firkantet grebspinde.
- 9 9mm firkantet grebspinde.
- 6 7,6mm firkantet grebspinde for delt fallerør.

---

## 12 | SLAGRETNING

---

R Højrehåndet. Kun for O eller S greb.

L Venstrehåndet. Kun for O eller S greb.

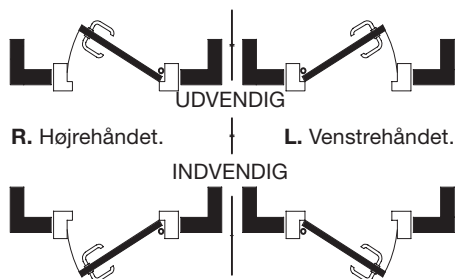

---

## EKS. | EKSEMPLER PÅ MODELLER

---

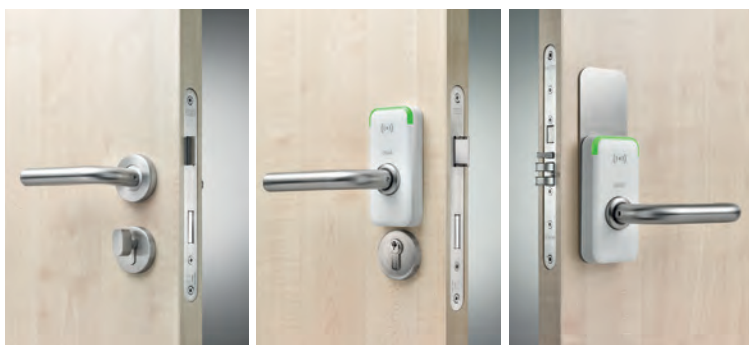

Indvendig vrider

Overstyring via nøgle

Mulighed for bagplade

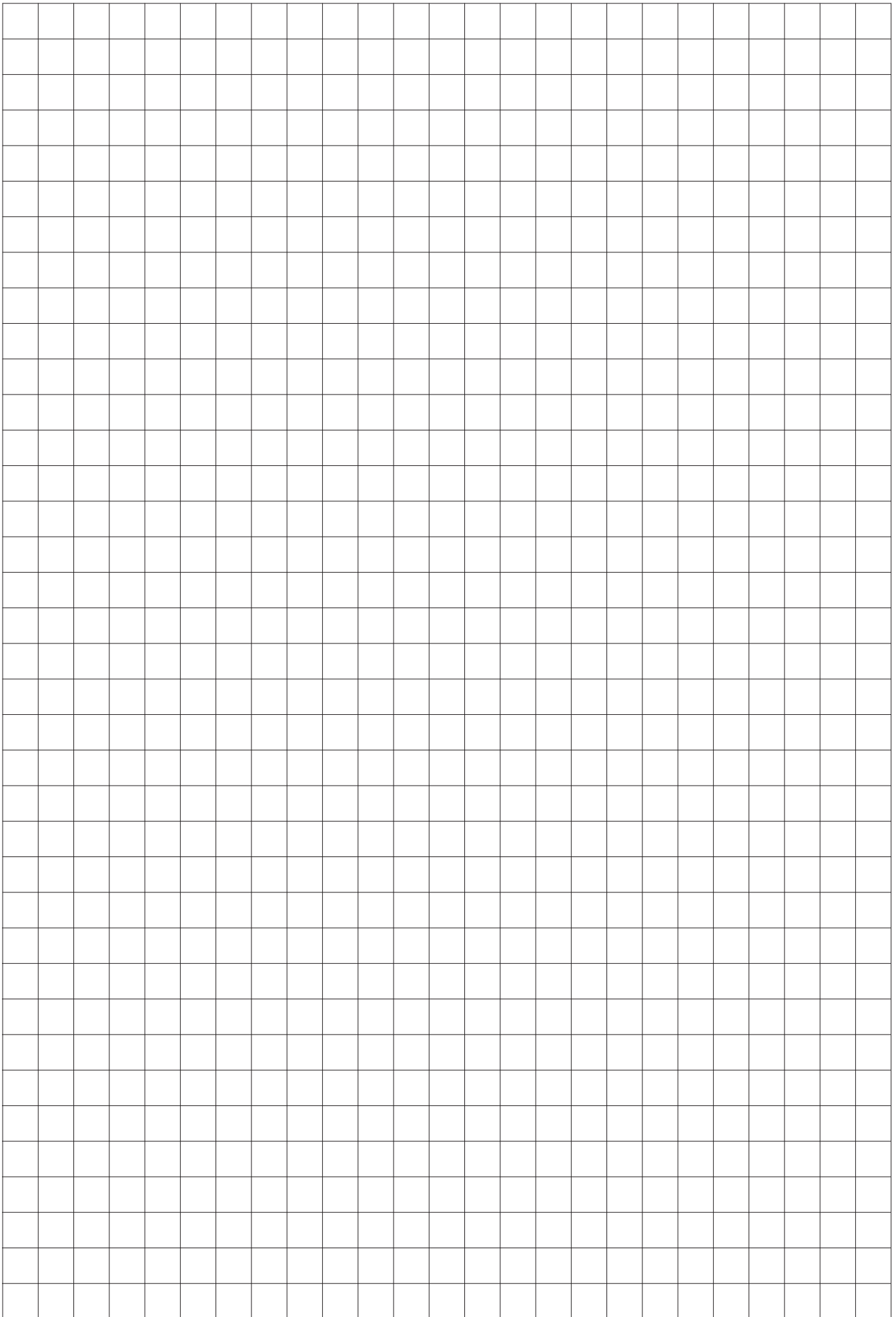



# AElement

## **AELEMENT - DIN STANDARD**

AElement EU / DIN

## **AELEMENT - ANSI STANDARD**

AElement ANSI

## **DESIGNVEJLEDNING**

Greb

Overflader

Modeller

## AELEMENT FRA SALTO | STILFULDE LÅSE

AElement er en RFID-lås, der tillader dig at integrere alle dine fysiske sikkerhedsbehov i et stilfuldt, energibesparende, driftssikkert, trådløst system.

## Tekniske data

### STRØMFORSYNING:

- AElement: 3 alkaline batterier - LR03 - AAA 1,5V

### ANTAL ÅBNINGER:

- Berøringsfrie versioner: Op til 50.000 åbninger (afhænger af RFID-teknologien).
- Indikation af lavt batteriniveau er overvåget via SALTO Virtual Network (SVN).
- Ved ca. 1000 åbninger tilbage før totalt batteriudløb signaleres dette ved lyd og LED-blink, samt via SVN.

### MILJØMÆSSIGE BETINGELSER:

- Elektroniske dele: 0° / 60°.
- Ikke egnet til udendørs brug.

## Vigtigste funktioner

- Nem at vedligeholde: Udskiftning af batterier er alt, hvad der er behov for.
- SALTO SVN og SALTO Wireless kompatibel.
- Wireless forberedt model der kan opgraderes til wireless online.
- Blokeringsmekanisme til dørgrebet i selve låsen.
- Kan kun bruges med SALTO AElement låsekasser.
- Kompatibel med DIN standard og ANSI låsekasser.
- Læser fremstillet i dobbelt sprøjtstøbt konstruktion.
- Elektronisk 'Forstyr ikke'-funktion. Ved at trykke på en knap på indvendig side af de europæiske modeller, kan brugeren aktivere 'Forstyr ikke'-funktionen.
- Låsen kan altid åbnes indefra (anti-panikfunktion med en enkel grebspåvirkning fungerer i forbindelse med den korrekte SALTO låsekasse).
- Optisk signal med LED-lys. Dobbelt farve (grøn eller rød) indikerer, om man har adgang eller ej.
- Skjulte skruer for større sikkerhed og æstetisk design.
- Trådløs offline netværksbaseret system gennem SVN teknologi.
- Attraktivt udvalg af SALTO standardgreb med et attraktivt design og mange overflader, samt designergreb fra flere velkendte mærker (testet og godkendte til formålet ved SALTO).
- DDA (Disability Discrimination Act) venlig (afhænger af grebstype).
- Nødåbning via bærbar programmeringsenhed (PPD).

Det minimalistiske RFID-læser design ser smart og diskret ud på alle døre og kan samtidig kombineres med et bredt udvalg af enten SALTO greb eller designergreb.

## Adgangskontrolfunktioner

### BRUGERE OG DØRE:

- Maksimalt antal af brugere per dør: 4 millioner.
- Maksimalt antal af døre i et system: 65.000.
- Adgangsniveauer: Uden begrænsning.

### KALENDERE OG TIDSZONER:

- Kalendere i systemet: 256
- Tidsskemaer: 1.024
- Tidsperioder: 1.024

### HÆNDELSER:

- Maksimalt antal hændelser på dørloggen: 2.200
- Ikke flygtig hukommelse (hukommelsen slettes ikke, selv hvis strømmen svigter).

### ADMINISTRATIONSSOFTWARE:

- SALTO ProAccess SPACE.

### ID TEKNOLOGIER:

- Dækker de traditionelle MIFARE RFID-teknologier.
- Kompatibel med ISO 14443A, ISO 14443B og ISO 15693 (Vicinity).

## Driftsfunktioner

### STANDARD:

Låst hele tiden.

### AUTOMATISK ÅBNING:

8 tidsperioder dagligt jævnfør tidsskemaer og kalender.

### TOGGLE:

Præsenter adgangsmidie for at låse, præsenter adgangsmidie for at låse op.

### TIDSINDSTILLET TOGGLE:

Præsenter adgangsmidie for at låse, præsenter adgangsmidie for at låse op (afhænger af tidsskemaer).

### KONTORFUNKTION:

Fri passage. (Kun på ANSI versionen)

### DØR FORLADES I ÅBEN TILSTAND:

Låsen forbliver ulåst efter det indvendige greb er aktiveret. (Flugtsvejreturnering)

# AElement - EU

AE91 | AELEMENT

Den europæiske version af AElement er specielt designet til at passe på de fleste europæiske DIN 18250 profildøre. Det minimalistiske design på RFID-læseren ser smart og diskret ud på alle døre, og kan samtidig kombineres med et bredt udvalg af enten SALTO greb eller designergreb.



## VIGTIGSTE FUNKTIONER:

- Læser fremstillet i dobbelt sprøjtstøbt konstruktion.
- Signal med LED-lys. Dobbelt farve (grøn eller rød) indikerer, om man har adgang eller ej.
- Elektronisk 'Forstyr ikke'-funktion via en knap på indvendig side (til hoteller). Brugeren kan aktivere 'Forstyr ikke'-funktionen.
- Specielt blink- og lydsignal indikerer, når låsen er i 'Forstyr ikke'-funktion.
- Mulighed for at aktivere/deaktivere det akustiske signal.
- Kompatibel med europæisk DIN 18250 låsekasser.
- EN1364-1 EI 60.
- CE Overensstemmelseserklæring.
- FCC/IC erklæring.

## FARVE PÅ LÆSER:



## BUNDRAMME OVERFLADER:

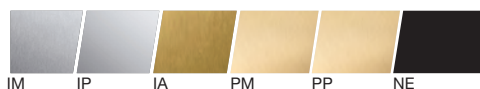

IM IP IA PM PP NE

## TEKNISKE KARAKTERTRÆK:

- Dækker døertykkelser: Fra 35mm-45mm op til 115mm-125mm.
- Mål på læser: 67mm x 45mm x 17mm.
- Mål på batteripakken (indvendig): 116mm x 65mm x 25,5mm.
- Blokeringsmekanisme af dørgreb.
- Grebsrotation: 33°.
- Skal anvendes i kombination med SALTO LE7E37 låsekasse.
- Firkantede grebspinde tilgængelige: 8mm for delt fallerør og 9mm for delt fallerør (SALTO grebspinde er påkrævet).

## PLATFORME:



## ID TEKNOLOGIER:

- MIFARE® (DESFire EV1, Plus, Ultralight C, Classic - ISO/IEC 14443).
- Bluetooth SMART (BLE).
- NFC.

## TEKNISK TEGNING:

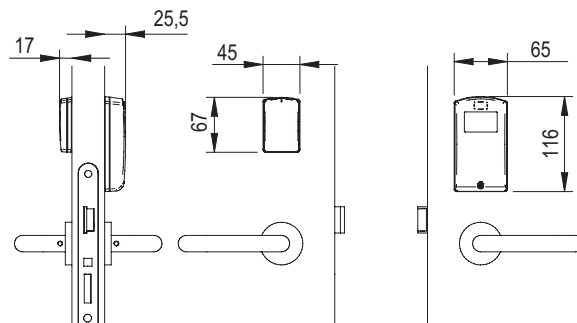

## DIN18250 AELEMENT LÅSEKASSE:

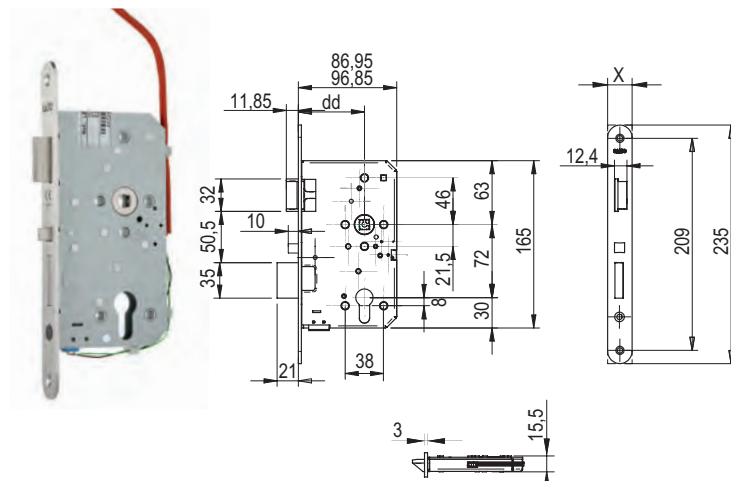

## LÅSEKASSE FUNKTIONER:

- Centerafstand 72mm.
- Rigle lavet af stål.
- Automatisk springrigle.
- Mulige overflader: Børstet rustfrit stål eller "guld" lakeret.
- Stolpens form: Firkantet eller rund.
- Forskellige dornmål tilgængelige: 55mm – 65mm.
- Slagretningsbestemt lås – H/V – ikke vendbar.
- Fra indvendig side er der altid fri udgang (antipanik-funktion i kombination med låsen).
- Overholder EN 12209 standarden.



# AELEMENT - ANSI

AE90 | AELEMENT

Den amerikanske version af AELEMENT er specielt designet til at passe de fleste ANSI A 156,13 døre. Det minimalistiske design på RFID-læseren ser smart og diskret ud på alle døre, og kan samtidig kombineres med et bredt udvalg af enten SALTO greb eller designgreb.



## VIGTIGSTE FUNKTIONER:

- Læser fremstillet i dobbelt sprøjtstøbt konstruktion.
- Signal med LED-lys. Dobbelt farve (grøn eller rød) indikerer, om man har adgang eller ej.
- Mekanisk 'Forstyr ikke'-funktion via en mekanisk vrider på indvendig side. Brugeren kan aktivere 'Forstyr ikke'-funktionen blot ved at dreje vrideren.
- Specielt blink- og lydsignal indikerer, når låsen er i 'Forstyr ikke'-funktion.
- Mulighed for at aktivere/deaktivere det akustiske signal.
- Findes også med mekanisk nødcylinder.
- Kompatibel med europæisk ANSI A 125,13 eftermontering af låsekasser.
- Overholder UL10C.
- CE Overensstemmelseserklæring.
- FCC/IC erklæring.

## FARVE PÅ LÆSER:



## BUNDRAMME OVERFLADER:

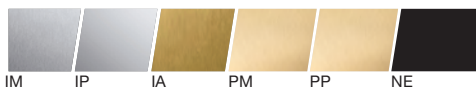

IM IP IA PM PP NE

## TEKNISKE KARAKTERTRÆK:

- Dækker døertykkelser: Fra 35mm-45mm op til 115mm-125mm.
- Mål på læser: 67mm x 45mm x 17mm.
- Mål på batteripakken (indvendig): 116mm x 65mm x 25,5mm.
- Blokeringsmekanisme af dørgreb.
- Grebsrotation: 52°.
- Skal anvendes i kombination med SALTO LA1T17 låsekasse.
- Firkantet grebspind tilgængelig: 8mm for delt fallerør (SALTO grebspinde er påkrævet).

## PLATFORME:



## ID TEKNOLOGIER:

- MIFARE® (DESFire EV1, Plus, Ultralight C, Classic - ISO/IEC 14443).
- Bluetooth SMART (BLE).
- NFC.

## TEKNISK TEGNING:

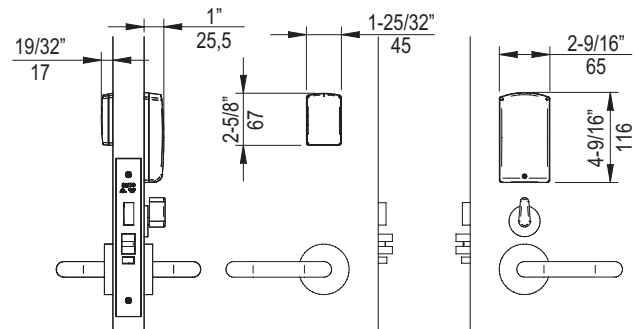

## ANSI A 125.13 AELEMENT LÅSEKASSE:

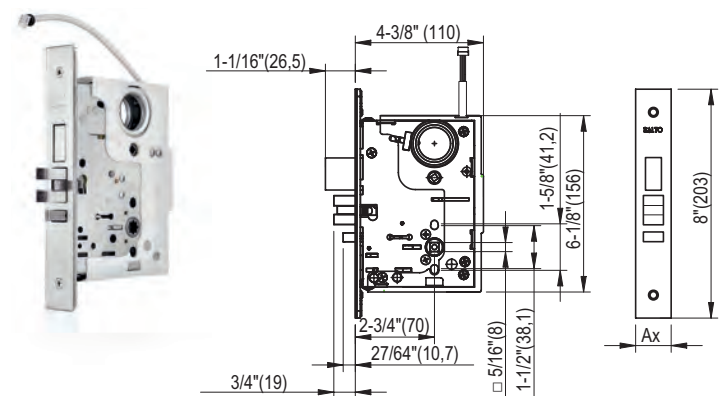

## LÅSEKASSE FUNKTIONER:

- Låsekasse med indbygget dørdetektor, 'Forstyr ikke'-detektor og detektor for overstyring med mekanisk nøgle.
- Centerafstand 62mm.
- Rigle lavet af stål.
- Mulige overflader: Børstet rustfrit stål eller "guld" lakeret.
- Stolpens form: Firkantet.
- Slagretningsbestemt lås – H/V – vendbar.
- Fra indvendig side er der altid fri udgang (anti-panikfunktion i kombination med låsen).
- UL 10C listet (90 min).



# Designvejledning i varenumre

## AELEMENT FRA SALTO | STILFULDE LÅSE

Trådløs, nem at installere og brugervenligt batteridrevet elektronisk låsesystem, som passer til næsten alle eksisterende dørtyper og vedtagne låsestandarder; for avanceret adgang og kontrol.

AElement fra SALTO er en elektronisk lås, der er fremstillet af tre hovedkomponenter, som skal indkøbes separat:

- AElement ELEKTRONIK.
- AElement LÅSEKASSER.
- AElement GREBSSORTIMENT.

### AElement ELEKTRONIK

AE	9	1	IM	B	A	3	A	8	W
—	—	—	—	—	—	—	—	—	—
PRODUKTTYPE	ID TEKNOLOGI	'FORSTYR IKKE'-FUNKTION	BUNDRAMME OVERFLADER	FARVE PÅ LÆSER	FARVE PÅ BATTERI-PAKKE	DØRTYKKELSE	LÅSEKASSE CENTER-AFVIGELSE	GREBSPINDE FOR DELT FALLERØR	TRÅDLØS
1	2	3	4	5	6	7	8	9	10

#### 1 | PRODUKTTYPE

AE SALTO AElement elektronisk lås.

#### 2 | ID TEKNOLOGI

##### RFID

- 9 Berøringsfri MIFARE DESFire.
- B Berøringsfri BLE & MIFARE DESFire.

#### 3 | 'FORSTYR IKKE' FUNKTION

- 0 Uden elektronisk 'Forstyr ikke'-funktion.
- 1 Med elektronisk 'Forstyr ikke'-funktion.

#### 4 | BUNDRAMME OVERFLADER

IM	Børstet rustfrit stål (BHMA630 – US32D).
IP	Poleret rustfrit stål (BHMA629 - US32).
PM	Børstet mat messing PVD (US4).
PP	Poleret messing PVD (US3).
IA	Antik messing (BHMA638 – USS).
NE	Sort krom.

#### 5 | FARVE PÅ LÆSER

B Sort

W Hvid

---

## 6 | FARVE PÅ BATTERIPAKKE

---

W	Hvid.
A	Antracit (RAL 7016).
C	Champagne (ligesom ESD'en).
I	Metal blå (ligesom ESD'en).

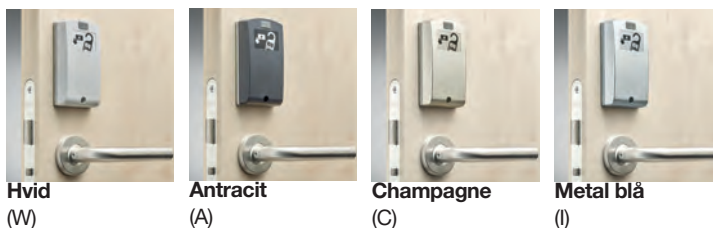

---

## 7 | DØRTYKKELSE

---

3	Dørtykkelse fra 35mm op til 50mm.
4	Dørtykkelse fra 45mm op til 55mm.
5	Dørtykkelse fra 55mm op til 65mm.
6	Dørtykkelse fra 65mm op til 75mm.
7	Dørtykkelse fra 75mm op til 85mm.
8	Dørtykkelse fra 85mm op til 95mm.
9	Dørtykkelse fra 95mm op til 105mm.
0	Dørtykkelse fra 105mm op til 115mm.
1	Dørtykkelse fra 115mm op til 125mm.

---

## 9 | GREBSPIND FOR DELT FALLERØR

---

8	8mm grebspind split for delt fallerør.
9	9mm grebspind split for delt fallerør.

---

## 8 | LÅSEKASSE CENTERAFVIGELSE

---

Se prislisen for mere information om den vertikale centerafvigelse af låsekassen.

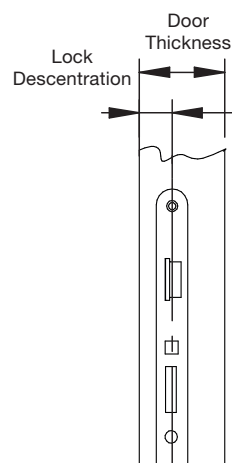

---

## 10 | TRÅDLØS

---

-	Forberedt til trådløs online med data-on-card kapacitet.
W	Trådløs online med data-on-card kapacitet.

## AELEMENT FRA SALTO | GREB

AElement tilbyder et bredt udvalg af funktionelle og stilfulde design på dørgreb og rosetter, der passer på enhver dørtype. Forskellige overflader er tilgængelige for at tillade et moderne eller et klassisk design, der kan matche enhver smag og indretning.

Det er også muligt at gå et niveau op i design. AElement kan kombineres med designergreb som f.eks. Colombo. Colombo fra SALTO er det perfekte valg, når der er behov for et bestemt design eller en særlig stilart.

### AElement GREB

R	1	S	U	R	IM	08	0	-
—	—	—	—	—	—	—	—	—
PRODUKTTYPE	GREB STANDARD	GREBSMÆRKE	GREBSMODEL	ROSET	OVERFLADER	FIRKANTET GREBSPIND	VRIDER	SLAGRETNING
1	2	3	4	5	6	7	8	9

#### 1 | PRODUKTTYPE

R Dørgreb med roset.

#### 2 | GREB STANDARD

1 EURO / DIN standard.

3 ANSI standard.

#### 3 | LEVERANDØR / GREBSMÆRKE

S SALTO.

C COLOMBO.

#### 4 | GREBSMODEL

##### STANDARD Sortiment:

London:



REF. L



IM IP IA PM PP NE

Utrecht:



REF. U



IM IP IA PM PP NE

Washington:



REF. W



IM IP IA PM PP NE

#### 4 | GREBSMODEL

##### PREMIUM Sortiment:

Kingston:



REF. K

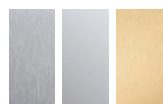

IM CP PP

Jakarta:



REF. J



IM IP IA PM PP NE

Ottawa:



REF. O



IM IP IA PM PP NE

##### LUKSUS Sortiment: COLOMBO by SALTO:

Robodue:



REF. 2

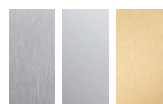

IM CP PP

Robotre:



REF. 3

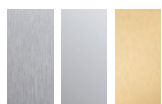

IM CP PP

Roboquattro:



REF. 4

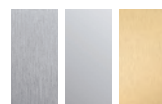

IM CP PP

Elle:



REF. 5

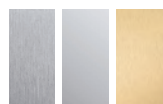

IM CP PP

#### 5 | ROSET

R Rund roset til dørgreb.

#### 7 | FIRKANTET GREBSPIND

08 8mm.

09 9mm (Kun EURO / DIN modeller).

#### 8 | VRIDER

0 Uden vrider.

1 SALTO vrider.

#### 6 | OVERFLADER



IM

IP

CP

**Børstet**  
Rustfrit stål

**Poleret**  
Rustfrit stål

**Poleret**  
Krom



IA

PM

PP

NE

**Antik**  
Messing

**Børstet**  
Messing

**Poleret**  
Messing PVD

**Sort**  
PVD

#### 9 | SLAGRETNING

- Ikke retningsbestemt.

L / R Venstre / højre slagretning.

## AELEMENT FRA SALTO | LÅSEKASSER

AElement kræver et godt og driftssikkert låsesystem. SALTO tilbyder et bredt udvalg af låsekasser, for at sikre at døren er låst korrekt.

LE	7	E	3	7	55	R	4	1	IM	8	-
—	—	—	—	—	—	—	—	—	—	—	—
PRODUKTTYPE	UDFORMNING	MODEL	RIGLE FUNKTION	FALLE FUNKTION	DORNMÅL	STOLPE FORM	STOLPE BREDDE	DETEKTOR	OVERFLADER	FIRKANTET GREBSPIND	SLAGRETNING
—	—	—	—	—	—	—	—	—	—	—	—
1	2	3	4	5	6	7	8	9	10	11	12

### 1 | PRODUKTTYPE

LE Europæisk lås.

LA ANSI lås.

### 2 | UDFORMNING

7 72mm (til europæiske låsekasser).

1 Gr 1 (til ANSI låsekasser).

### 3 | MODEL

E Til europæisk låsekasse AElement model.

T Til ANSI låsekasse AElement model.

### 4 | RIGLE FUNKTION

0 Uden rigle.

1 Rigle + anti-panikfunktion.

3 Automatisk rigle.

### 5 | FALLE FUNKTION

7 Blokeringsmekanisme af grebspind.

### 6 | DORNMÅL

55 55mm.

65 65mm.

70 70mm.

---

## 7 | STOPLE FORM

---

R	Rund.
C	Firkantet.
A	ANSI.

---

## 9 | DETEKTOR

---

1	'Forstyr ikke'-detektor.
4	Detektor til greb, 'Forstyr ikke', dørstatus og overstyring med mekanisk nøgle.

---

## 11 | FIRKANTET GREBSPIND

---

S	8mm delt fallerør.
V	9mm delt fallerør.

---

## 8 | STOLPE BREDDE

---

0	20mm (EURO).
4	24mm (EURO).
2	32mm (ANSI).
7	27mm (ANSI).

---

## 10 | OVERFLADER

---



IM

**Børstet**  
Rustfrit stål



EL

**Guld**  
Lakeret



LP

**Poleret**  
Messing (kun ANSI)

---

## 12 | SLAGRETNING

---

LH	Venstre hånd.
RH	Højre hånd.
LR	Venstre hånd udad.
RR	Højre hånd udad.

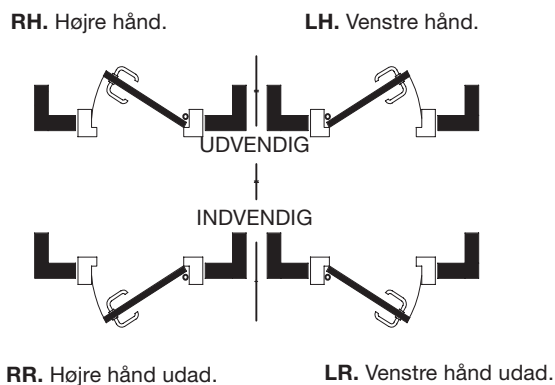

## Centrumkarreen, generalforsamling 2024

### Bestyrelsen stiller følgende forslag om ændring af ordensreglementet:

I ordensreglementet er nummereringen af punkter lidt skæv, det er to punkt 8, to punkt 9. Dette rettes.

**Punkt 2 lyder:** *Gården er fælles for alle beboere og deres gæster.*

**Ny ordlyd:** *Gården er fælles for alle beboere og deres gæster. Hotellets gæster må opholde sig på arealet uden for hotellet i de dertil opsatte møbler. Cafeens gæster må opholde sig på arealet uden for hotellet ved de dertil opsatte møbler. Begge møblelementer må bruges af beboerne og deres gæster, men under hensyn til erhvervenes drift. Det vil sige, at beboere skal vige for cafe- og hotelgæster.*

**Punkt 5 lyder:** *Musik og sang fra ophold i gården skal begrænses på samme måde, som man tager hensyn til sine naboer, altså aldrig støj mellem kl. 22 og 08.*

**Ny ordlyd:** *Musik i forbindelse med ophold i gården er tilladt i tidsrummet 08-22 med et maksimalt decibel-niveau på 60 målt ved lydkilden (det svarer til almindeligt samtaleniveau, og vil man være sikker, findes der mange apps til mobilen, der kan måle det). Mellem kl 22 og 08 er musik ikke tilladt. Forsamlinger med over 25 mennesker er ikke tilladt på noget tidspunkt, dispensation kan søges i forbindelse med et særligt arrangement, fx sølvbryllup eller lignende. Tilladelsen søges hos bestyrelsen mindst en 1 måned før det påtænkte arrangement. Arrangementer i forbindelse med Distortion er ikke tilladt.*

**Punkt 7 lyder:** *Brandvejsport til Helgolandsgade, det er forbudt at hensætte ting og sager i porten. Dette af hensyn til brandfare og brandvæsenets regler.*

**Ny ordlyd:** *Porten i Helgolandsgade er en brandvej og skal til alle tider være tom af hensyn til brandfare og brandvæsenets regler. Asfaltarealet foran port og foran Fælleshuset er brandareal til brug for redningskøretøjer og skal så vidt muligt holdes frit.*

**Punkt 8 lyder:** Barnevognsparkering i porten ud til Abel Cathrines Gade i det afmærkede område.

**Ny ordlyd:** Barnevogne parkeres i porten ud til Abel Cathrines Gade i det afmærkede område. Er der ikke plads, skal parkering andet sted gøres med størst mulig hensyn til omgivelserne og fri færden på stier og adgangsveje.

**Punkt 9 lyder:** Ladcykel-område i porten til Istedgade i det afmærkede område.

**Ny ordlyd:** Ladcykler, cykelanhænger o.l. parkeres i porten til Istedgade i det afmærkede område. Er der ikke plads, skal parkering andet sted gøres med størst mulig hensyn til omgivelserne og fri færden på stier og adgangsveje. Er en parkering til gene, må cyklen flyttes.

**Punkt 8 (fremover punkt 10) lyder:** Cykler skal sættes i cykelstativerne eller i cykelkælderens under fælleshuset. Ødelagte cykler kan med tydelig angivelse fra ejer sættes sammen med jernaffald i rummet for storskrald.

**Ny ordlyd:** Cykler skal sættes i cykelstativerne eller i cykelkælderens under fælleshuset. Cykler må ikke fastlåses til faste elementer i gården og må i tilfælde af fastlåsning klippes op. Undtaget er ladcykler, der må låses fast til de opsatte klamper i port-gennemgangen til Istedgade, som er forbeholdt ladcykel-parkering. Ødelagte cykler kan med tydelig angivelse fra ejer sættes sammen med jernaffald i rummet for storskrald. Elektriske ting såsom børne-gocarts og el-cykler må ikke oplades med strøm trukket fra gården.

**Punkt 11 (fremover punkt 13) lyder:** Fælleshuset kan anvendes af alle karréens beboere. Kontakt gårdlauget for at booke lokalet. Lokalet skal afleveres som modtaget, rent og opryddet. Husk at bære affald ud og vaske op efter brug.

**Ny ordlyd:** Fælleshuset kan anvendes af alle karréens beboere. Beboerlokalet står ulåst og kan anvendes jævnfør reglerne for brug af lokalet. Lokalet kan forud-bookes på kalenderen i husets entre, således at det kan sikres, at det er ledigt. Lokalet skal altid efterlades rent og opryddet. Husk at bære affald ud og vaske op efter brug, samt ikke at efterlade effekter.



## Centrumkarreen, generalforsamling 2024

### Bestyrelsen stiller forslag om en øgning af medlemsejendommenes bidrag på 5%.

Øges med 5 % er det ekstra 13.375,00 samlet fra medlemmerne, hvilket giver et nyt årligt budget på kr. 280.875,08. Sidste gang der skete en forøgelse af medlemsbidraget var i 2017, og alt er blevet dyrere siden. Samtidig er vi overgået til en mere omfattende kontrakt med gårdfirmaet, ligesom vi i hvert fald i begyndelsen må påregne lidt driftsudgifter i forbindelse med nyt låsesystem til portene, og det skal der være dækning til, såvel som overskud til at spare op til kommende større udgifter. Bestyrelsen har vægtet ikke at øge bidraget mere end højst nødvendigt.

Af nedenstående tabeller fremgår de seneste års driftsresultater, egenkapital og hvad en stigning på 5 % vil medføre af udgifter for den enkelte ejendom.

År	Samlet bidrag	Driftsresultat	Egenkapital	
2017	247.500,08			
2018	267.500,08	162.985,28	97.686,16	
2019	267.500,08	77.237,18	65.299,12	
2020	267.500,08	70.771,69	142.536,23	
2021	267.500,08	-62.494,25	213.307,92	
2022	267.500,08	45.867,98	150.813,67	
2023	267.500,08	Forventet 13.290,13	Forventet 196.681,65	

Ejendom	Fordelingstal/bruttoetage-areal	Beløb	Beløb ved stigning på 5%	
AB Rosenåen	24,38 %	65.216,52	3260,83	
Istedgade 13	9,53 %	25.492,76	1274,64	
Helgolandsgade 14 (hotellet)	19,18 %	51.306,52	2565,33	
Helgolandsgade 16	10,03 %	26.830,24	1341,51	
Helgolandsgade 18	12,17 %	32.554,76	1627,74	
EF Halmtorvet 10	9,30 %	24.877,52	1243,88	
AB Abel Cathrines Gade 33	9,54 %	25.519,52	1275,98	
AB Abel Cathrines Gade 31	5,87 %	15.702,24	785,11	
I alt		<b>267.500,08</b>		

## Centrumkarreen, generalforsamling 2024

### **Bestyrelsen stiller forslag om nyt administrationsfirma, dvs. skifte fra VEBA til Sjeldani Boligadministration.**

Som en del af bestyrelsens bestræbelser på at fremtidssikre gårdlauget og gøre det driveligt på trods af de begrænsede frivillige kræfter har vi hjemtaget et tilbud fra Sjeldani Boligadministration.

Sjeldani Boligadministrations tilbud lyder på kr. 25.000 årligt. Vores nuværende administration kostede i 2022 kr. 23.091,80, i 2023 25.696,56.

Centrumkarreen har haft VEBA længe og været godt tilfredse, og skiftet skal ses ud fra vores behov for at blive lidt mere håndholdte. Især de veludviklede digitale løsninger har vi vægtet højt, de vil give bestyrelsen godt øveblik, mulighed for direkte kommunikation med medlemsforeninger og beboere, der er mulighed for lokalebooking digitalt og meget mere.

# SJELDANI Boligadministration A/S

## Almindelige forretningsbetingelser



Tillæg til administrationsaftale

### God administratorskik

SJELDANI skal udvise god administratorskik og varetage den daglige administration af foreningen i overensstemmelse med foreningens vedtægter, gældende love og regler samt anvisninger fra bestyrelsen og altid i foreningens interesse.

SJELDANI er berettiget til at handle på foreningens vegne i alle forhold vedrørende den daglige drift, herunder at give møde for foreningen i tilfælde af fogedsager mod foreningen. SJELDANI skal være loyal sparringspartner under hensyn til ovennævnte.

### Bogholderi

SJELDANI opfylder bogføringslovens krav. Inden for normal kontortid har bestyrelsen ret til uanmeldt at få indsigt i foreningens bogholderi, herunder kontoudtog samt bilagene for de afholdte udgifter.

I forbindelse med årsafslutning afleveres resultatopgørelse, balance og bilagsmateriale til foreningens revisor så betids, at generalforsamling kan afholdes i henhold til foreningens vedtægter.

Foreningens bilag opbevares af SJELDANI i 5 år, hvorefter de kasseres, med mindre foreningen skriftligt meddeler at de ønsker bilagene udleveret.

### Bankkonto

Indbetalinger via PBS og udsendte indbetalingskort krediteres direkte foreningens konto i pengeinstitut.

Foreningens løbende likviditet, herunder indbetalinger i forbindelse med handler indsættes på denne konto. Medarbejdere i SJELDANI gives fuldmagt til at disponere på kontoen, to i forening.

### Debitorpleje

Foreningens lejere rykkes 1 gang ved udsendelse af påkrav.

Bestyrelsen orienteres løbende via "hjemmeside-systemet" om status på restancer. SJELDANI anvender den til virksomheden tilknyttede advokat til inkasso, udsættelse m.m. alle udgifter i forbindelse hermed forsøges inddrevet hos debitor. Hvis en sag bliver til en retssag, sendes sagen til ekstern advokat iflg. aftale.

Uerholdelige udgifter, tab o.lign. pålignes foreningen.

### Mangfoldiggørelse / kuvertering

Nødvendige kopier i forbindelse med den daglige administration er indeholdt i honoraret. Trykning og kopiering af indkaldelse, regnskaber, budgetter, forslag m.m. og andre særlige forsendelser betales særskilt af foreningen.

Dette gælder ligeledes ved kuvertering.

### Rekvisation af håndværkere

SJELDANI må ikke uden forudgående aftale med foreningen bestille arbejder, leverancer eller tjenesteydelser, medmindre der er tale om særlige situationer, hvor skader er "uopsættelige" og absolut påkrævede.

### Valg af håndværkere og leverandører

Foreningen vælger selv sine håndværkere og leverandører.

SJELDANI samarbejder med flere håndværks-, rådgivningsfirmaer og andre til drift af ejendomme relaterede virksomheder, som foreningen kan søge oplysning om via sjeldani.dk og eventuelt vælge at indgå samarbejde med.

SJELDANI må ikke under nogen form – hverken indirekte eller direkte – modtage eller kræve ydelser, såsom provision, rabat el. lign., som ikke kommer foreningen til gode. Hvis foreningen vælger at anvende en til SJELDANI tilknyttet samarbejdspartner.

### Regningsbetaling

SJELDANI har ikke pligt til at foretage udlæg for foreningen, men forpligter sig til, såfremt der ikke er tilstrækkelig likviditet til at betale forfaldne regninger, omgående at give bestyrelsen for foreningen meddelelse herom. Regelmæssige udgifter, såsom skatter og afgifter, forsikringspræmier, elektricitet, funktionærløn m.v. er SJELDANI berettiget til at betale uden videre.

Udgifter til vedligeholdelse, eller udgifter, som er bestilt direkte af foreningens bestyrelse, skal forinden betaling være attesteret i henhold til foreningens vedtægter, eller efter nærmere aftalt godkendelsesprocedure.

### Banksystemer til betaling af regninger og indbetaling / opkrævninger m.v.:

SJELDANI arbejder med 4 banksystemer til opkrævning af fællesudgifter m.m. og betaling af regninger, nemlig Danske Bank, Nordea, Arbejdernes Landsbank og Nykredit.

Foreningen kan frit vælge hvilken bank, at de 4 nævnte, de ønsker at benytte, såfremt de p.t. har en anden bankforbindelse. Der er selvfølgelig intet til hinder for, at foreningen bevarer nuværende bankforbindelse til opsparede midler m.v.

### Ejendommens forsikring

SJELDANI har intet ansvar for at ejendommen er behørigt og konkurrencedygtigt forsikret. Foreningen sørger selv herfor, evt. ved anvendelse af forsikringsmægler.

SJELDANI ekspederer udfyldte skadesanmeldelser og varetager den deraf medfølgende sagsbehandling.

### SJELDANIS forsikring

SJELDANI er ansvarsforsikret for maksimalt kr. 5.000.000 pr. skade pr. år og kriminalitetsforsikret for 1.000.000 pr. år, herunder netbanksindbrudsforsikring.

SJELDANI opfordrer sine kunder til selv at tegne netbanksindbrudsforsikring. Ved foreningens køb af denne dækning andetsteds dækker SJELDANIS forsikring ikke.

### Tvister

Det aftales at værneting er Københavns Byret.

### Tavshedspligt

Alle oplysninger om foreningens forhold, der modtages af SJELDANI, som led i sit professionelle virke skal behandles fortroligt. Tavshedspligten gælder uden tidsbegrænsning.

### Aftalens gyldighed

Aftalen, som består af en administrationsaftale, bilag med ydelser, samt nærværende forretningsbetingelser, er gyldig fra underskriften og indtil den skriftligt opsiges af en af parterne.

Enhver ændring i aftalens indhold og omfang er kun gyldig, såfremt de er skriftlige og er tiltrådt af parterne. Almindelige forretningsbetingelser er gældende, medmindre der er anført ændringer under særlige vilkår i den indgåede administrationsaftale.

København SV, den 18. november 2013.

SJELDANI Boligadministration A/S

GL Centrum-Karréen  
Att.: Malene Barfod  
mcdudi@gmail.com



**Boligadministration**

P. Knudsens Gade 1, 2450 København SV

Telefon – 33 24 21 11  
CVR nr. 35 67 79 68

9. november 2023  
Sag: 0023-0035-02 - cv

## Tilbud på administration

---

Tak for din forespørgsel på administration af dit gårdlav.

Boligadministration hos SJELDANI er en hjertesag, hvor idealismen går hånd i hånd med visionen. Sammen med os giver det dig og din forening mulighed for at skabe tryghed omkring det vigtigste for alle, nemlig hjemmet.

Hos SJELDANI har vi respekt for forskellighed, og vi er nok den samarbejdspartner, din forening har brug for, hvis du vil bevare foreningens integritet og særpræg. Vi har mange års erfaring og vores ambition har aldrig været at blive den største, men derimod den bedste, samt at skabe en arbejdsplads, hvor medarbejderne trives, fordi det smitter af på kunderne.

Vi kan tilbyde, at administrere dit gårdlav for et årligt honorar på:

**25.000 kr.** inkl. moms.

Prisen er beregnet med udgangspunkt i de opgaver, som er beskrevet i vedlagte ydelsesbeskrivelse.

Derudover kan du bruge os til at løse en række andre opgaver, som er nævnt i vores 'Prisliste'. Disse ydelser faktureres særskilt og af prislisten fremgår det, om det er ejeren eller foreningen, som vil blive faktureret.

Udlæg (porto, bankgebyrer, kopier o.l.) vil blive faktureret særskilt.

## Internet og it

Som kunde hos SJELDANI har bestyrelsen og medlemmerne i din forening, altid adgang til alle foreningens dokumenter (vedtægter, referater, regnskaber, energimærke, m.v.) via en app, som SJELDANI stiller til jeres rådighed.

Bestyrelsen har derudover på samme måde adgang til et lukket arkiv (kun for bestyrelsesmedlemmer) med kontrakter, restancelister, beboerlister og saldobalance. Saldobalancen er til enhver tid opdateret og indeholder alle posteringer. Bestyrelsen har via saldobalancen adgang til at se alle bilag.



## Fordelsprogram

Hos SJELDANI arbejder vi løbende på, at skabe fordele for vore kunder. Eksempelvis har vi lavet en aftale med et forsikringselskab, som giver din forening mulighed for at tegne en **billig ejendomsforsikring**. Vi laver løbende tilsvarende aftaler. Det er naturligvis frivilligt, om du ønsker at din forening skal benytte sig af disse tilbud.

## Juridisk bistand

Hos SJELDANI har vi tilknyttet advokat Kim Krarup, som har mange års erfaring med ejerforeninger.

Vi leverer juridisk rådgivning vedrørende den daglige administration og naturligvis også mere komplicerede problemstillinger. Hvis rådgivningen falder uden for det ordinære administrationshonorar, er det forbundet med et tillægshonorar.

SJELDANI ekspederer også skøder, tinglysning, inkassosager, tvangssalg og lignende. Priserne fremgår af vores prisliste.

## Om SJELDANI

Hos SJELDANI lægger vi vægt på en personlig og professionel administration, hvor nærværende service er den "røde tråd" der binder medlemmerne, bestyrelsen og samarbejdspartnerne effektivt sammen.

På vores hjemmeside [sjeldani.dk](http://sjeldani.dk), kan du læse mere om vores historie, filosofi og møde vores dygtige medarbejdere, se referencer m.m.

SJELDANI er dækket af lovpligtig ansvars- og kautionsforsikring via Ejendomsforeningen Danmark hos HDI Gerling.

Skulle der i tilbuddet være punkter, du godt kunne tænke dig var anderledes, så lad os endelig tale om det, så vi kan lave et tilbud, der passer til din forening. Det vil glæde os, hvis du får lyst til et fremtidigt samarbejde. Vi kigger også gerne forbi til et møde, hvis du vil hilse på os.

Mange hilsner

SJELDANI Boligadministration A/S



Carsten Volden  
Adm. Direktør, Indehaver



# Ydelsesbeskrivelse Gårdlav



De nævnte ydelser er indeholdt i administrationshonoraret.

Denne ydelsesbeskrivelse er udarbejdet med udgangspunkt i Ejendomsforeningen Danmarks beskrivelse af, hvad professionel ejendomsadministration bør omfatte. Der vil sikkert være flere ydelser, som din forening ikke gør brug af i dag. Det skyldes, at oversigten er en standard ydelsesoversigt indeholdende alle de ydelser, som vi leverer. Prisen på administrationen er beregnet under hensyntagen til dette.

## 1 - Daglig administration

- 1-1 Oprettelse og ajourføring af forenings- og medlemskartotek.
- 1-2 Opkrævning af kontingent og andre betalinger via NETS betalingservice.
- 1-3 Registrering og afstemning af indbetalinger. Bestyrelsen kan altid se de enkelte medlemmernes kontoudtog/og den aktuelle saldoliste via hjemmesidesystemet.
- 1-4 Besvarelse af henvendelser fra bestyrelse & beboere via telefon/mail/personlig henvendelse - Tlf. 10-12 & 13-15, fredag kun til 15. Personlig henvendelse daglig 9 – 16, fredag kun til 15.
- 1-5 Udsendelse af 1 påkrav (gebyr iflg. vedtægt tilkommer administrator).
- 1-6 Korrespondance med medlemmer el. andre iflg. aftale med bestyrelsen. Klagebreve til beboere, medlemmer, opsigelse af kontrakter, myndighedshenvendelser og lignende.
- 1-7 Løbende mundtlig rådgivning til bestyrelsen i forbindelse med de i aftalen omfattede ydelser, samt foreningsforhold.
- 1-8 Vedtægtsændring (ændring af enkelte paragraffer).
- 1-9 Juridisk rådgivning for opgaver, der vedrører den daglige administration. Er rådgivningen ikke gratis, vil det blive oplyst inden opgaven udføres.
- 1-10 Deltagelse i møder efter behov i kontorets åbningstid.
- 1-11 Opbevaring af foreningens dokumenter (vedtægter, referater, husorden, kontrakter m.v.).

**Alle dokumenter scannes og er tilgængelige via hjemmesidesystemet.**

## 2 - Økonomi/årsrapport/budget

- 2-1 Oprettelse og ajourføring i administrators regnskabssystem.
- 2-2 Daglig bogføring af ind- og udbetalinger .

- 2-3 Opbevaring af bilag i 5 år på arkiv. Efter 5 år kasseres bilagene, medmindre foreningen ønsker dem udleveret.
- 2-4 Betaling af vedligeholdelsesregninger, håndværkerregninger mv. Arbejderne bestilles af foreningen og regningen sendes til foreningens bestyrelse for påtegning. Regningen underskrives af bestyrelsen og sendes til betaling hos administrator.
- 2-5 Betaling af gårdlaugets faste udgifter. Såsom elektricitet, afgifter, forsikring, andre faste udgifter, hvor der foreligger en bagvedliggende kontrakt, fx viceværtsservice.
- 2-6 Årsafslutning: Udskrift og afstemning af samtlige konti til foreningens revisor med henblik på revisors udarbejdelse af årsrapport.
- 2-7 Udarbejdelse af årligt drifts og/eller likviditetsbudget i samarbejde med bestyrelsen.
- 2-8 Hjemmesidesystemet giver online adgang til foreningens økonomi, hvor bestyrelsen kan trække budgetopfølgning, saldobalancer, kontoudtog m.m.

### 3 - Generalforsamlinger

- 3-1 Indkaldelse til ordinær generalforsamling i samarbejde med bestyrelsen.
- 3-2 Administrators deltagelse i årlig ordinær generalforsamling som dirigent.
- 3-3 Deltagelse som referent med udarbejdelse af referat af den ordinære generalforsamling.
- 3-4 Fremlæggelse af regnskab og budget, hvis revisor ikke deltager i generalforsamlingen.
- 3-5 Udarbejdelse af forslag til generalforsamling.

### 4 - Online adgang

- 4-1 Hjemmesidesystem (dokumentarkiv, Web-adm., mm). Opsætning så hjemmesidesystemet kan anvendes af foreningen som foreningens egen hjemmesider er ikke inkluderet.



# Digitale løsninger

- gør din hverdag lettere

Sjeldani.dk

# FlatCom – digital løsning, som gør din hverdag lettere

FlatCom er den nye app- og webløsning der samler hele foreningens kontaktflade ét sted.

Med FlatCom kan beboerne kommunikere direkte til administrator eller vicevært, lave opslag på den digitale opslagstavle eller booke ejendommens faciliteter.

Beboere og administrator kan også arrangere begivenheder med til-/framelding  
FlatCom sender push-besked ud, og sørger dermed for at ejendommens beboere hele tiden er up-to-date.

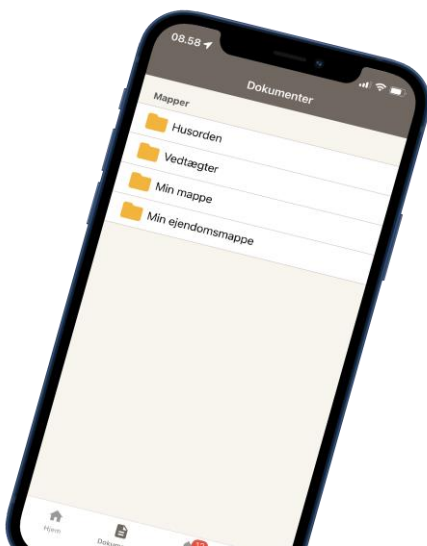
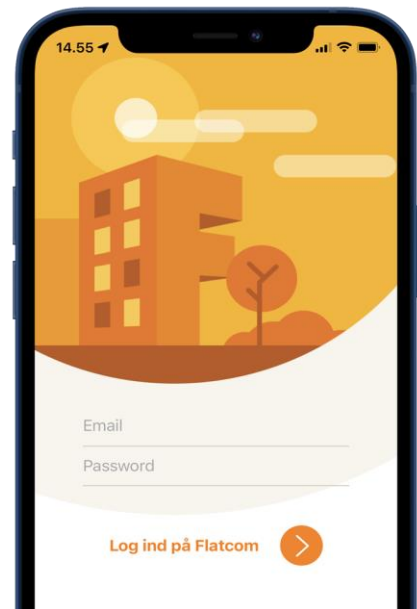

## Dokumenter

I dette system har du adgang til din forenings dokumenter.

Foreningsdokumenter som f.eks. vedtægter, referater og regnskaber kan alle beboere se.

Hvis du er bestyrelsesmedlem, har du også adgang til en række andre dokumenter, som f.eks. vedligeholdelsesplan, BBR meddelelse og kontrakter

med foreningens forskellige leverandører.

Som bestyrelsesmedlem kan du også selv lægge dokumenter op, som enten alle beboere skal have adgang til eller som kunde bestyrelsen skal kunne se.



## Notifikationer

Sker der noget vigtigt på ejendommen eller i foreningen, kan du eller viceværten bruge systemet til at sende beskeder ud til de berørte beboere.

- Send vigtige push-beskeder eller mails direkte til beboerne
- Inddel ejendommen i segmenter, og send kun beskeder til de berørte beboere ved f.eks. behov for at lukke for varmen/vandet
- Beboerne får push-beskeder via app eller mail når der er nyt i FlatCom

## Vicevært-support

- Beboeren opretter support-opgaver fra app eller hjemmeside
- Beboer og vicevært kan kommunikere om opgaven
- Viceværten får samlet alle support-opgaver i et overblik på ejendomsniveau eller på tværs af ejendomme

# Faktura-godkendelse

En af de store fordele ved Flatcom er, at det er meget enkelt at godkende fakturaer til betaling for bestyrelsesmedlemmer.

Godkendelse af fakturaer, regninger og udlæg kan du foretage enten i app'en eller på din computer.

Samtidigt har du et godt overblik over status på godkendelse af alle regninger (hvem har godkendt, hvornår) og du kan finde gamle regninger, som er godkendt tidligere.

The image shows a screenshot of the Flatcom web interface for invoice approval. The interface is titled "Fakturagodkendelse" and includes a navigation bar with "Aktiv faktura" and "Arkiv" buttons. Below the navigation bar, there is a table of invoices with columns for "Konto", "Kreditor navn", "Beløb", and "Oprettet". The table contains four rows of invoice data. To the right of the table, there is a smartphone displaying a notification for a new invoice.

Konto	Kreditor navn	Beløb	Oprettet
70600	Valthal Connect ApS	-3280.76	12/01/2022
70600	Valthal Estate A/S	-123	12/01/2022
4530	Valthal Connect ApS	-22000	07/12/2021
5622	Valthal Connect ApS	-2000	07/12/2021

Smartphone notification: Ny faktura. Der ligger en ny faktura til godkendelse.

# Regnskabsvisning

I Flatcom har du også adgang til din forenings aktuelle regnskabstal.

Du kan se, hvad der er bogført både i indeværende regnskabsår og i sidste regnskabsår.

Alle posteringer (hver enkelt bogføring) kan ses og du kan se det bilag (faktura, regning), som bogføringen er lavet efter.

Budgettet kan også lægges ind, så du kan se budgettal sammen med de realiserede omkostninger.

Konto	Tekst	Primo	Bevægelse	Ultimo	Budget	Restbudget
	<b>INDTÆGTER</b>					
	ORDINÆRE INDTÆGTER	0,00	-3.248.607,43	-3.248.607,43	0,00	3.248.607,43
	ANDRE INDTÆGTER	0,00	-133.228,40	-133.228,40	0,00	133.228,40
	INDTÆGTER I ALT	0,00	-3.381.835,83	-3.381.835,83	0,00	3.381.835,83
	<b>UDGIFTER</b>					
	INDVENDIG VEDLIGEHOLDELSE	0,00	6.673,96	6.673,96	0,00	-6.673,96
	UDVENDIG VEDLIGEHOLDELSE	0,00	147.805,48	147.805,48	0,00	-147.805,48
	SKATTER OG AFGIFTER	0,00	1.172.606,00	1.172.606,00	0,00	-1.172.606,00
	FORSIKRING OG ABONNEMENTER	0,00	230.768,99	230.768,99	0,00	-230.768,99
	VICEVÆRTLØN OG RENHOLDELSE	0,00	324.916,30	324.916,30	0,00	-324.916,30
	FORENINGSDUGIFTER	0,00	14.514,10	14.514,10	0,00	-14.514,10
	ADMINISTRATIONSUDGIFTER	0,00	335.112,37	335.112,37	0,00	-335.112,37
	UDGIFTER I ALT	0,00	2.225.723,24	2.225.723,24	0,00	-2.225.723,24

## Opslagstavle

- Her kan både bestyrelse, beboere og administrator lave opslag
- Beboerne kan kommentere på opslag
- Erstatte eller supplerer den gammeldags opslagstavle i bunden af opgangen



## Bookinger

- Mulighed for at booke ejendommens faciliteter
- Kalenderoversigt viser hvornår faciliteterne er booket

## Begivenheder

- Mulighed for at både administrator og beboere kan oprette og afholde en begivenhed som gård dag eller grillfest
- Tilmelding via app'en eller på din computer

# Gode ideer

Hvis du har ideer til, hvad din forenings FlatCom skal kunne, så send os en mail.



Spørg din administrator, hvis du er i tvivl om, hvordan du kommer i gang med at bruge FlatCom

Ring til SJELDANI på 3324 2111

[sjeldani.dk](http://sjeldani.dk)



# Prisliste 2023 gældende pr. 2. januar 2023

SJELDANI Boligadministration A/S



## Ekstraordinære ydelser, som **betales af foreningen**

Ekstraordinær generalforsamling, beboermøder mv. (forberedelse, dirigent) ...	6.400,00 kr.
Udarbejdelse af referat ...	1.700,00 kr.
Byggesagsadministration (fra 3% til 5%) af samlet udgift ...	Aftales særskilt
Hvis der ikke er indgået en byggesagsadministrationsaftale, afregnes efter timepris pr. påbegyndt time ...	2.500,00 kr.
Udarbejdelse af erhvervslejekontrakt ...	7.500,00 kr.
Print & kopi (A4) pr. side ...	3,39 kr.
Porto ...	Distributørs takster
Anbefalet brev/indleveringsattest og tilsvarende ...	255,00 kr.
Bankgebyrer (netbank mv.) pris pr. bolig/erhverv ...	33,00 kr.
Bankskift (fremsendelse af dokumenter mv.) ...	4.675,00 kr.
Hvidvaskningsvalidering af bestyrelsesmedlemmer ...	710,00 kr.
Opstilling og renskrift af årsregnskab ...	3.750,00 kr.
Udarbejdelse af forbrugsregnskaber ...	Timepris
Udarbejdelse af bilejemålskontrakter (kælderrum, loftsrum, p-pladser mm) samt allonge ...	1.500,00 kr.
Digital postkasse - årlig drift, oprettelse eller flytning ...	1.675,00 kr.
Omprioritering / omlægning af lån (min. 15.000, + 5.000 kr. pr. 1.000.000 kr./lån, dog maksimalt 45.000 kr.)	
Registrering og bogføring af omlagte realkreditlån ...	4.100,00 kr.
Gennemgang og renskrift af vedtægt ...	8.500,00 kr.
Nøgletalsskema - årlig opdatering ...	1.400,00 kr.
Valuar (fremsendelse af materiale samt kontrol) ...	6.500,00 kr.
Energimærke (fremsendelse af materiale samt kontrol) ...	1.500,00 kr.
Tinglysning af vedtægt (ekskl. tinglysningsafgift) ...	6.000,00 kr.
Administrator/controller opgaver (timepris) ...	pr. påbegyndt time 1.100,00 kr.

## Ekstraordinære ydelser, som **betales af medlem**

Udarbejdelse af lejekontrakt (fremleje – betales af udlejer) ...	2.500,00 kr.
Håndtering af lejekontrakt / udarbejdelse af allonge ...	1.500,00 kr.
Indgåelse og administration af afdragsordning (frivilligt forlig) ...	1.450,00 kr.
Rykkergebyr (el. iflg. Vedtægt hhv. lejeloven) ...	291,00 kr.
Indgåelse af aftale om henstand (2-3 mdr.) ...	365,00 kr.
Bestilling af vaskekort, nøgler, p-tilladelse mv. samt genfremsendelse af opkrævning ...	200,00 kr.
Fælleslån, indfrielse ...	1.430,00 kr.
Fælleslån-administration, opkræves månedligt ...	21,00 kr.
Ventelistegebyr (min. 2.100 kr. årligt - 231 kr. pr. person årligt, hvis mindre end 10 personer på ventelisten, så betaler foreningen differencen).	

## Ekstraordinære ydelser **ved salg**, som betales af medlem

Overdragelse uden afregning (ophør/indgåelse ægteskab/samliv) eller annullering af aftale efter underskrift ...	4.100,00 kr.
Overdragelse med afregning ...	8.175,00 kr.
Ændringer i købsaftale (dato, navne, pris m.v.) ...	1.370,00 kr.
Annullering af overdragelsesaftale efter underskrift ...	4.125,00 kr.
Hastetillæg for ekspedition af handler ...	2.850,00 kr.
Kontrol af andelsværdi (maksimal-pris-tjek) ...	1.400,00 kr.
Udarbejdelse af nøgletalsskema vedr. enkelt andel i forbindelse med salg ...	1.650,00 kr.
Afgivelse af adkomsterklæring ...	1.700,00 kr.
Udfærdigelse af nyt andelsbevis ...	1.500,00 kr.
Afregning af pant og transport (uanset antal) ...	2.550,00 kr.
Indhentelse af tingbog & OIS ...	785,00 kr.
Notering af ejerskifte ...	1.800,00 kr.
Debitorskifte (skadesløs, ejerpantebrev, håndpant, aflysning af pant mv. – tinglysningsafgift er ikke inkl.) ...	3.050,00 kr.
Udarbejdelse af mæglereskema ...	4.500,00 kr.

Alle anførte beløb er inkl. moms.

Kære Gårdlaug

Vi vil gerne stille forslag om at etablere en legeplads i gården til kommende generalforsamling. Der er mange børn i centrumkarréen, som kan få glæde af legefaciliteter i gården og fra samtaler med andre forældre, ved vi at legefaciliteter i gården er efterspurgt. Legepladsen kan desuden blive et samlingssted, hvor børnene (og deres forældre) i karréen kan møde hinanden og skabe nye relationer på tværs af gårdens foreninger.

Som udgangspunkt for drøftelse af forslaget, har vi indhentet tilbud fra to leverandører af legepladser - Kompan og Planleg, som har gode forslag til, hvordan etablering af legeplads i gården kan fremføres med tanke på at udnytte pladsen bedst muligt. I udarbejdelse af tilbud har de taget udgangspunkt i etablering af legeplads enten i den ene ende af tagterrassen på fælleshuset eller på græsplænen. Leverandørerne har udarbejdet tilbud med udgangspunkt i børn i alderen fra 1-5 år og indtænkt siddefaciliteter til forældre. Fælles for begge leverandører er, at det er muligt at vælge, hvilke elementer fra deres sortiment, som man ønsker skal indgå i legepladsen. Det der fremgår af tilbuddene er således blot et forslag til, hvad en legeplads *kan* indeholde.

Begge leverandører er veletablerede, har gode referencer og kan etablere legeplads i overensstemmelse med de sikkerhedsbestemmelser, der er på området og tilbyder efterfølgende tilsyn af legepladsen. Planleg tilbyder desuden en leasingaftale, så det er muligt at opdele betalingen.

Vedhæftet er:

- Tilbud fra Planleg
- Tilbud fra Kompan (Kompan tilbud 1 og Kompan tilbud 2)

Vh. Cecilie Weinreich Larsen, Istedgade 17, 3. tv





Karréforening Istedgade  
 Anette Weinreich  
 Istedgade 17  
 1650 København V

## Tilbud

Tilbudsnr. Q91555-1  
 Kundenr. C163888  
 Dato 01-02-2024  
 Gyldigt indtil 01-03-2024

Konsulent Michael Rasmussen  
 Email MichRa@Kompan.com  
 Tlf. 91365513

Projekt navn DK48529 Anmodning fra hjemmeside (Planlæg en legeplads)

Nr.	Beskrivelse	Antal	Enhed	Pris	Rabat %	Beløb
<a href="#">NRO414-1021</a>	Legehytte med side, gavl og diske In-ground 100cm	1	stk	33.850,00	10,00	30.465,00
						
INSTALLATION	Installation - NRO414-1021 Legehytte med side, gavl og diske	1	stk	6.701,00		6.701,00
<a href="#">NRO501-0001</a>	Robinia dobbelt sandkassekant, 2m Ubehandlet	1	stk	2.920,00	10,00	2.628,00
						
INSTALLATION	Installation - NRO501-0001 Robinia dobbelt sandkassekant, 2m	1	stk	767,00		767,00
<a href="#">NRO503-0001</a>	Robinia dobbelt sandkassekant, 1m Ubehandlet	4	stk	1.730,00	10,00	6.228,00
						
INSTALLATION	Installation - NRO503-0001 Robinia dobbelt sandkassekant, 1m	4	stk	1.358,00		5.432,00
<a href="#">NRO614-1001</a>	Robinia følelspanel 2 Ubehandlet	1	stk	16.220,00	10,00	14.598,00
						
INSTALLATION	Installation - NRO614-1001 Robinia følelspanel 2	1	stk	4.488,00		4.488,00
<a href="#">PAR1060-0001</a>	Anita picnic Overflademont., galv. stål og imp. fyrretræ	1	stk	12.120,00	15,00	10.302,00
						

Karréforening Istedgade  
Anette Weinreich  
Istedgade 17  
1650 København V

**Tilbud**

Tilbudsnr. Q91555-1  
Kundenr. C163888  
Dato 01-02-2024  
Gyldigt indtil 01-03-2024

Konsulent Michael Rasmussen  
Email MichRa@Kompan.com  
Tlf. 91365513

Projekt navn DK48529 Anmodning fra hjemmeside (Planlæg en legeplads)

Nr.	Beskrivelse	Antal	Enhed	Pris	Rabat %	Beløb
INSTALLATION	Installation - PAR1060-0001 Anita picnic	1	stk	2.935,00		2.935,00
<a href="#">NRO920-1001</a>	Lille edderkoppegynge m. fuglerede i reb Ø100 cm Ubehandlet	1	stk	18.790,00	10,00	16.911,00
						
INSTALLATION	Installation - NRO920-1001 Lille edderkoppegynge m. fuglerede i reb Ø100 cm	1	stk	3.820,00		3.820,00
DK-GW-69	Udlægning af fliser 50x50 cm inkl. 15 cm udgravning og bundopbygning	10	m2	834,00		8.340,00
DK-GW-8FJ	Sandkassesand inkl. udlægning og udgravning 30 cm	3	m2	454,00		1.362,00
DK-GW-14	Bortskaffelse af afgravet jord fra matriklen (ej forurenset)	5	m2	234,00		1.170,00
	Fragt	1	stk	8.464,00		8.464,00

Beskrivelse	Antal	Beløb	Rabat	Beløb
Antal produkter	9			
Produktsum		90.820,00	9.688,00	81.132,00
Anlægsarbejde		1.170,00		1.170,00
Installationsbeløb		33.845,00		33.845,00
Fragtbeløb		8.464,00		8.464,00
<b>Total DKK Ekskl. moms</b>				<b>124.611,00</b>
25% Moms				31.152,75
<b>Total DKK Inkl. moms</b>				<b>155.763,75</b>

**Betalingsbetingelser** Net 14 dage

Der kan forekomme mindre afvigelser i udtryk og tekstur på produkters farve og overfladestruktur, som er fremstillet med genbrugsmateriale, da genbrugsmaterialet kan være påvirket af råmaterialernes forskelligheder.

Vi henviser i øvrigt til vores salgs- og leveringsbetingelser.

Karréforening Istedgade  
Anette Weinreich  
Istedgade 17  
1650 København V

## Tilbud

Tilbudsnr. Q91555-1  
Kundenr. C163888  
Dato 01-02-2024  
Gyldigt indtil 01-03-2024

Konsulent Michael Rasmussen  
Email MichRa@Kompan.com  
Tlf. 91365513

Projekt navn DK48529 Anmodning fra hjemmeside (Planlæg en legeplads)

### Produktkataloger



Hovedkatalog  
2023





Karréforening Istedgade  
Anette Weinreich  
Istedgade 17  
1650 København V

**Tilbud**

Tilbudsnr. Q91556-1  
Kundenr. C163888  
Dato 01-02-2024  
Gyldigt indtil 01-03-2024

Konsulent Michael Rasmussen  
Email MichRa@Kompan.com  
Tlf. 91365513

Projekt navn DK48529 Anmodning fra hjemmeside (Planlæg en legeplads)

Nr.	Beskrivelse	Antal	Enhed	Pris	Rabat %	Beløb
<a href="#">NRO501-0001</a> 	Robinia dobbelt sandkassekant, 2m Ubehandlet	1	stk	2.920,00	15,00	2.482,00
INSTALLATION	Installation - NRO501-0001 Robinia dobbelt sandkassekant, 2m	1	stk	767,00		767,00
<a href="#">NRO503-0001</a> 	Robinia dobbelt sandkassekant, 1m Ubehandlet	4	stk	1.730,00	15,00	5.882,00
INSTALLATION	Installation - NRO503-0001 Robinia dobbelt sandkassekant, 1m	4	stk	1.358,00		5.432,00
<a href="#">PAR1060-0001</a> 	Anita picnic Overflademont., galv. stål og imp. fyrretræ	1	stk	12.120,00		12.120,00
INSTALLATION	Installation - PAR1060-0001 Anita picnic	1	stk	2.935,00		2.935,00
<a href="#">M700078-3518P</a> 	Legehus m. veranda Greenline	1	stk	26.240,00	15,00	22.304,00
INSTALLATION	Installation - M700078-3518P Legehus m. veranda	1	stk	7.276,00		7.276,00
<a href="#">PCM003221-0950</a> 	Legepaneller 2 Greenline m. TexMade stolper	1	stk	21.680,00	15,00	18.428,00

Karréforening Istedgade  
Anette Weinreich  
Istedgade 17  
1650 København V

**Tilbud**

Tilbudsnr. Q91556-1  
Kundenr. C163888  
Dato 01-02-2024  
Gyldigt indtil 01-03-2024

Konsulent Michael Rasmussen  
Email MichRa@Kompan.com  
Tlf. 91365513

Projekt navn DK48529 Anmodning fra hjemmeside (Planlæg en legeplads)

Nr.	Beskrivelse	Antal	Enhed	Pris	Rabat %	Beløb
INSTALLATION	Installation - PCM003221-0950 Legepaneler 2	1	stk	3.667,00		3.667,00
<a href="#">ELE400066-12DT</a>	Vippekar GreenLine	1	stk	7.160,00		7.160,00
						
INSTALLATION	Installation - ELE400066-12DT Vippekar	1	stk	2.525,00		2.525,00
DK-GW-69	Udlægning af fliser 50x50 cm inkl. 15 cm udgravning og bundopbygning	10	m2	834,00		8.340,00
DK-GW-8FJ	Sandkassesand inkl. udlægning og udgravning 30 cm	3	m2	454,00		1.362,00
DK-GW-14	Bortskaffelse af afgravet jord fra matriklen (ej forurenset)	5	m2	234,00		1.170,00
	Fragt	1	stk	6.360,00		6.360,00

Beskrivelse	Antal	Beløb	Rabat	Beløb
Antal produkter	9			
Produktsum		77.040,00	8.664,00	68.376,00
Anlægsarbejde		1.170,00		1.170,00
Installationsbeløb		32.304,00		32.304,00
Fragtbeløb		6.360,00		6.360,00
<b>Total DKK Ekskl. moms</b>				<b>108.210,00</b>
25% Moms				27.052,50
<b>Total DKK Inkl. moms</b>				<b>135.262,50</b>

**Betalingsbetingelser** Net 14 dage

Der kan forekomme mindre afvigelser i udtryk og tekstur på produkters farve og overfladestruktur, som er fremstillet med genbrugsmateriale, da genbrugsmaterialet kan være påvirket af råmaterialernes forskelligheder.

Vi henviser i øvrigt til vores salgs- og leveringsbetingelser.

Karréforening Istedgade  
Anette Weinreich  
Istedgade 17  
1650 København V

## Tilbud

Tilbudsnr. Q91556-1  
Kundenr. C163888  
Dato 01-02-2024  
Gyldigt indtil 01-03-2024

Konsulent Michael Rasmussen  
Email MichRa@Kompan.com  
Tlf. 91365513

Projekt navn DK48529 Anmodning fra hjemmeside (Planlæg en legeplads)

### Produktkataloger



Hovedkatalog  
2023



**Ny taglegeplads**  
Michael Dalsgaard  
Februar 2024

# Sortiment



# Indledning

## Ønsker fra jer

Legeplads til yngre børn (1-5 år)

Afskærmning således at man føler privatliv på legepladsen.

Så vedligeholdelsesvenligt som muligt.

## Løsningsforslag:

Bemærk at det fremsendte er et forslag – vi kan således ændre på design, farvevalg og økonomi i dialog med jer.

## Funktioner

- 1) Sandkasse med vejmiljø, bymiljø, kiosk og kogeplader
- 2) Elstander, kridttavle, vandleg og bil med bevægelige instrumenter.
- 3) Skyline med farvede vinduer, sol og skyer,
- 4) Solsejl på stålstolper
- 5) Kunstgræs underlag

## Materialerne

er valgte fordi man kan få mange legefunktioner på meget lidt plads ved at lave pladsen af plast frem for af træ.

Plastpladerne er 15 mm tykke og lavet af genbrugsplast. De er foodgrade og afgiver ikke farve eller materiale.

Alt metal benyttet til samlinger, bolte, solsejlsstolper mm er i rustfrit og syrefast stål.

Der er således minimalt med vedligehold.

Dernæst står de nuværende fliser på høje flisesko oven på betondækket af bygningen. Det er således vigtigt ikke at penetrere tagpappet ovenpå bygningen samt at have vægtbelastningen in mente.

Dette har vi taget højde for ifht solsejlsstolpernes fæstninger såvel som vægten af sandkassens sand.

**Vælger I at den nye legeplads skal opføres af PlanLeg sammen med jer, vælger I samtidig en trofast samarbejdspartner med jer i absolut fokus.**

Jeg vil være jeres kontakt og projektchef igennem HELE processen.

Fra vores første møde til den færdige legeplads, er det mig der tager hånd om det hele og **vil styre alt fra levering til hele montageprocessen, afleveringen, sikkerhedsgodkendelsen** og den efterfølgende kontakt i årene frem.

Mvh.

Michael fra PlanLeg



The image shows a business card for PlanLeg. At the top left is the PlanLeg logo, which consists of a stylized house shape with a blue roof, a red left side, and a green right side. To the right of the logo is the text 'PlanLeg' in a large, bold, sans-serif font, with 'LEGEPLADSER & UDERUM' in a smaller font underneath. Below the logo and name is a grey rectangular area containing contact information. On the right side of this area is a small portrait photo of Michael Dalsgaard, a man with short brown hair wearing a blue suit jacket. To the left of the photo, the text reads: 'Michael Dalsgaard', 'Legepladsdesigner', 'Projektchef', 'Tlf. 61 28 13 35', 'Ivar Bentsens Vej 6', '4300 Holbæk', 'Mail: md@planleg.dk', and 'www.planleg.dk'.

# Projektbeskrivelse



På de efterfølgende sider vil PlanLeg vise og beskrive de enkelte redskaber og produkter der er brugt i løsningsforslaget til jeres nye legeplads/uderum.



## Sikker legeplads 😊

- Alle redskaber lever op til de gældende regler DS/EN 1176 del 1-11
- Inspektion udføres af en certificeret legepladsinspektør
- 10 års total garanti

# Arkitekttegninger



Vi er stolte af at kunne designe så mange fine projektforslag af legepladser, uderum og parker. Vi gør opmærksom på, at vi bruger meget tid og store ressourcer på at planlægge netop jeres drømmeprojekt. Dette er som udgangspunkt altid uforpligtende og en gratis service til jer, men det repræsenterer selvfølgelig en omkostning for os. Vi håber derfor at I vil gøre brug af vores oplæg. ☺

Alle tegninger og løsninger udarbejdet af PlanLeg er beskyttet af Lov om ophavsret. Kopiering af tegninger eller opførelse af løsninger, som fremgår af tegningerne, er ikke tilladt uden skriftlig samtykke fra PlanLeg. Tegninger må ikke videregives til tredjepart.

**Jesper Andersen**  
Indehaver af PlanLeg



# Løsningsforslag til ny taglegeplads



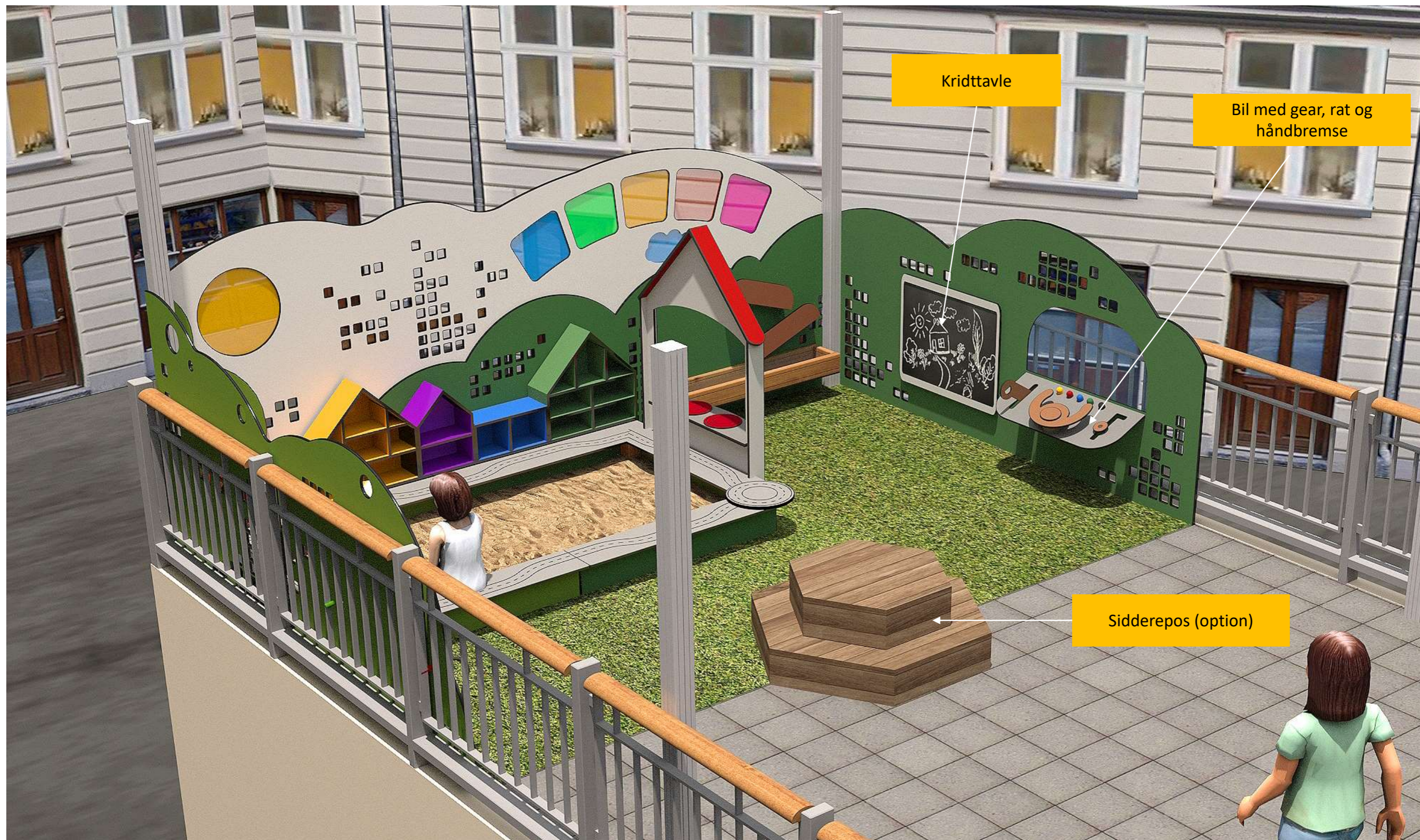

# Solsejl



## Mere end bare en legeplads

Der sættes 4 stk solsejlsstolper i stål.

Solsejlet er lavet til at sidde oppe hele året rundt i al slags vejr. Solsejlet kan opsættes og nedtages ved håndkraft uden brug af værktøj.

Der kan sættes flere solsejlsstolper langs rækværket på tagterrassen. Dette vil give en "græsk taverna" stemning og give noget afskærmning fra lejlighedernes udsyn således at flere har lyst til at benytte tagterrassen.

Der kan også sættes solsejl på siderne for at skabe yderligere afskærmning.

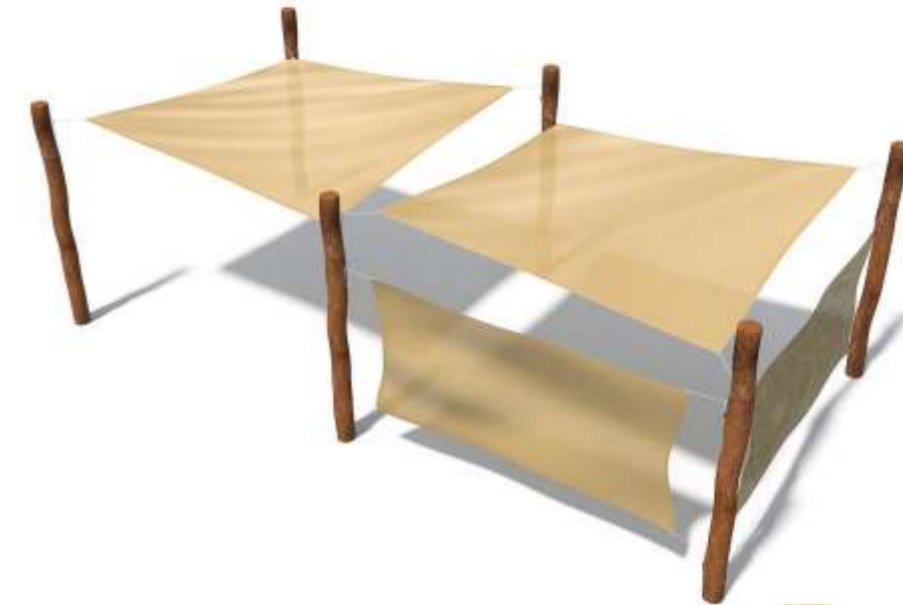

...Nedtag solsejlet og hæng kattetønden eller festbelysning op mellem stolperne...

# Kunstgræs til leg, sport og landskab



**LANDSKAB**

Kunstgræs giver et flot og naturligt udtryk hele året rundt, ingen behov for vanding eller græsslåning.

En slidstærk og langtidsholdbar løsning!



**SPORT**

På multibanen er kunstgræs velegnet til især fodbold, en flot og slidstærk løsning. Shock pads giver en endnu mere komfortabel boldbane.



**LEG**

Ønsker du "græs" på legepladsen, er kunstgræs velegnet. Med shock pads kan du skabe et sikkert og holdbart faldunderlag op til 300 cm faldhøjde. (blå, grøn, gul og rød)



# Referencesag – Østre Anlæg



# Referencesag - Kasperskolen



## Referencesag – Skattesuset



## Referencesag – Glænøgård



## Det siger kunderne om PlanLeg



"I forbindelse med etablering af ny legeplads har vi haft et rigtig godt samarbejde med PlanLeg i alle faser af forløbet.

I planlægningsfasen har PlanLeg været gode til at finde de løsninger, som matchede vores ønsker på en fleksibel måde.

I opbygningsfasen levede PlanLeg op til vores aftaler, og PlanLeg har efterfølgende leveret god service ved eftersyn og tjek af legepladsen."

Hans P. Stokholm  
Skoleleder, Hedelyskolen



"Det kan bare ikke siges nok – det er blevet så flot det hele."

Helle Gersdorf Christiansen  
Souschef, Centerbørnehaven



"Svær opgave som blev løst til UG...  
Godt samarbejde, super løsning...  
som børn og voksne er meget glade."

Trine Enemark  
Leder, Brolopperne

## Det siger kunderne om PlanLeg



"Vi har været yderst tilfredse med samarbejdet med PlanLeg, lige fra kreative idéer til den endelige udførelse."

Ole Steen Larsen  
Ejendomsleder, Værebros Park i Bagsværd



"I forbindelse med opførelsen af den nye daginstitution for Furesø Kommune i totalentreprise, valgte vi PlanLeg til at udføre alle de udvendige legeredskaber.

Kenneth Jørgensens fra PlanLeg involvering og engagement i sagen fra udarbejdelse af design og tilbud på de udvendige legeredskaber, samt efterfølgende løbende opfølgning og overholdelse af aftaler, fra start udførelse til endelig aflevering har været en stor fornøjelse og nærmest unik oplevelse, som kun kan anbefales."

Robert Mayer  
Direktør, Skou Gruppen A/S



"Vi har været utrolig glade for samarbejdet med PlanLeg omkring etableringen af vores trafiklegeplads.

Jesper fra PlanLeg har forstået at omsætte vores ideer til virkelighed på en professionel måde og hvor vi har kunne regne med de aftaler som vi indgik."

Gitte Simonsen  
Administrativ leder, Strandparkskolen, København

# Økonomi



Varebeskrivelse	Antal	Pris	Rabat	Pris i alt
Sandkasse med facadelegehus				
Sandkassesand				
Aktivitetsvægge				
solsejlsstolper				
Solsejl				
Siddetribue til forældre				
Kunstgræs				
Montage				
Leje af lift.				
Total	1	136.720,00		136.720,00
Arkitektsupport	1	3.750,00	100%	0,00
Legepladsinspektion	1	2.200,00	10%	1.980,00
<b>Total</b>				<b>138.700,00</b>
<b>25,00% moms:</b>				<b>34.675,00</b>
<b>Total DKK:</b>				<b>173.375,00</b>

Tilbud er gældende i 14 dage med forbehold for prisstigninger.

# Leasing af legeplads



PlanLeg tilbyder i samarbejde med DLL Leasing en løsning hvor udgiften til legepladsen deles op i mindre størrelser gennem en sikker og fordelagtig leasing aftale der kan strække sig fra 3-7 år.

- ✓ Opdel betalingen i små bidder
- ✓ Egenkapitalens størrelse opretholdes
- ✓ Betal af i stedet for at spare op
- ✓ Få glæde af legepladsen med det samme
- ✓ Lås prisen på legepladsen
- ✓ Afdragene der betales kan trækkes fra
- ✓ Mulighed for at vælge størrelsen på udbetaling
- ✓ Leasing kan betales ud når som helst



## Kontaktinfo



Se flere referencer og anbefalinger på

[www.planleg.dk](http://www.planleg.dk)



Vi håber på I vil gøre brug af vores tilbud. Det ville glæde os meget at hjælpe jer med udførelsen af jeres nye udemiljø.

Venlig hilsen,  
**Michael Dalsgaard**  
Legepladsdesigner  
Projektchef  
[md@planleg.dk](mailto:md@planleg.dk)  
Tlf. 61 28 13 35

# Forretningsbetingelser



Der tages forbehold for trykfejl, produktændringer og prisstigninger. Hvor ikke andet er aftalt er det AB18 der er aftalegrundlaget.

## **PRISER**

Oplyste priser er eksklusiv moms og alle tilbud er gældende i 14 dage fra tilbudsdagen med forbehold på prisstigninger. Dette på grund af kraftigt stigende råvarepriser.

## **EJENDOMSRET**

Alle tegninger og løsninger udarbejdet af PlanLeg er beskyttet af Lov om ophavsret. Kopiering af tegninger eller opførelse af løsninger, som fremgår af tegningerne, er ikke tilladt uden skriftlig samtykke fra PlanLeg. Tegninger må ikke videregives til tredjepart.

## **EPDM GUMMI**

Byggehegn og vagt er ikke med i økonomien, med mindre andet er nævnt i tilbuddet. Hvis gummien betrædes/ødelægges/udsættes for hærværk er det på kundens regning at det bliver udbedret. Dette gælder under hele tilblivelsen af underlaget.

## **LEVERINGSBETINGELSER**

Omkostninger og tidsforbrug som følge af besværlige adgangsforhold mv. eller som følge af særlige jordbundsforhold mv. faktureres særskilt.

Overskudsjord deponeres på kundes grund, med mindre andet er nævnt i tilbuddet.

Det er kundens ansvar at sørge for eventuelle byggetilladelser samt at kortlægge og opmærke ledninger, rør mv. i jorden. PlanLeg hjælper gerne med ansøgning om byggetilladelse.

## **BETALINGSBETINGELSER**

Betalingsfristen er netto 14 dage fra faktureringsdato. Større sager aconto faktureres løbende efter færdiggørelsesgraden. PlanLeg forbeholder sig ejendomsretten til de solgte produkter, indtil hele den fakturerede købesum er betalt.

Ved overskridelse af betalingsfristen tillægges et rykkergebyr samt 1,5 % i rente pr. påbegyndt måned.

## **REKLAMATIONER OG RETURVARER**

Reklamationer skal anmeldes til PlanLeg senest 3 dage efter modtagelsen. Bestilte varer tages ikke retur uden forudgående aftale. Det er en betingelse, at varen er ubrugt og i originalemballage. Returnering af fejlfri varer skal altid godkendes af PlanLeg. Ved returnering af fejlfrie varer krediteres der dog aldrig mere end 80% af fakturabeløbet – resten går til dækning af diverse omkostninger. Specialfremstillede elementer tages aldrig retur.

## **TRANSPORT**

Husk at kontrollere emballagen og varer for skader ved modtagelsen. Kontrollér altid, at kasserne er hele og uåbnede, og at antal kolli stemmer overens med fragtbrevet.

Alle afvigelser skal noteres på chaufførens fragtbrev og derefter anmeldes til transportvirksomheden. Hvis der er mærker i emballagen, så skriv under "med forbehold". Ved senere anmeldelse tager transportvirksomheden ikke imod skadesanmeldelser, og du skal selv betale omkostningerne.

# Bekræftelse på samarbejde og udførelse af opgave

Dato: / - 2024

Udførelse af \_\_\_\_\_

bliver iværksat til det aftalte beløb på kr. \_\_\_\_\_ ex. moms.

Dato: / - 2024

Dato: / - 2024

\_\_\_\_\_  
Kunde

\_\_\_\_\_  
PlanLeg

## **Punkter til dagsordenen for Generalforsamlingen den 17.04.2024 kl. 17.00 Indleveret af EF Halmtorvet 10**

I henhold til vedtægternes § 6, stk. 5 ønskes følgende punkter medtaget på dagsordenen.

1. Fælles vaskeri

Bestyrelsen opfordres til sammen med foreningens administrator og i samspil med bestyrelsen for AB Rosenåen at gennemgå foreningens afholdte udgifter i de seneste 5 år, samt efterfølgende at foretage de nødvendige reguleringer for foreningens årlige udgifter. Efterfølgende at sikre, at mellemværender mellem de to foreninger bliver retmæssigt afstemt og revideret.

2. Affald

Bestyrelsen opfordres til sammen med foreningens administrator og vicevært at sikre, at erhvervslejerne er tilmeldt rette affaldsordninger, samt at de ikke bruger foreningens affaldssystemer, der er forbeholdt beboelseslejlighederne.

I gårdens østlige del er der en stor koncentration af affalds beholdere, som meget ofte er overfyldte.

Bestyrelsen opfordres til, at der sker en kvalitetssikring sammen med kommunens renovation.

3. Cykler

Bestyrelsen opfordres til, at der etableres flere cykelstativer samt at der mere hyppigt foretages en cykelsanering. I den vestlige del af gården er der plads til dette.

4. Anvendelse af fælles gårdareal.

Bestyrelsen opfordres til, at gældende aftale med Slagteren fra 2012 bliver opdateret, samt at der kan etableres tilsvarende aftaler med andre erhvervsvirksomheder.

5. Porte og låse.

Bestyrelsen opfordres til, at der etableres et tættere samspil med de ejendomme, hvori der er porte og Gårdlavet.

Hertil og ikke mindst, at der med ejendommens vicevært laves en fælles aftale om den oplevede påkrævede ugentlige sikring af rette smøring og justering af hængsler og låse.

Efter vedtægternes § 4 er skal sådanne udgifter deles ligeligt mellem Gårdlavet og den pågældende ejendom.

Nøglerne er i øvrigt nummererede og har en høj sikkerhed.

Uretmæssig adgang til gården opleves ikke at ske ved uretmæssigt brug af nøgler, men alene ved manglende lukning af portene.

København den 14.02.2024

For EF Halmtorvet 10

Jens Poulsen

**Punkter til dagordene for  
Generalforsamlingen den 17.04.2024 kl. 17.00  
Indleveret af EF Halmtorvet 10**

Gårdlauget Centrum Karreen	<b>312</b>	<b>312</b>
Budget		
Kontoplan	<b>2025</b>	<b>2024</b>
1115 Leje gård areal	1.000	1.000
1126 AC gårdlaugsbidrag	267.500	267.500
Indtægter i alt	268.500	268.500
1215 Dagrenovation	500	500
1220 Vandforbrug køkken & toilet i fælleshuset	450	450
1230 El Helgolandsgade 16 1 BGH - måler 5110 54053	40.000	40.000
1235 Fjernvarme udgift H16B; fælleshuset ac	10.000	10.000
1340 Fakturerende vicevært - Københavns Ejendomsservic	115.500	115.500
1341 Glatføre bekæmpelse	15.000	15.000
1405 Adm honorarer (plus 5%)	28.331	26.982
1410 Porto & fotokopier (før evt. E-boks)	1.500	1.500
1420 Regnskabshonorar til VEBA	3.000	3.000
1425 Mastercard opkrævningsgebyrer	2.400	2.400
1445 Bankgebyrer & E-boks abonnement	1.800	1.800
1445 Nordea, gebyr hvidvask, fuldmagter & vedtægt	3.500	3.500
1465 Gårdlaugsforsikring; Gensidige police 3300490460	6.200	6.343
1505 Bestyrelsesmøder	200	200
1510 Generalforsamling	200	200
1525 Kontorholds udgifter for bestyrelsen	300	300
1545 Blomster & øvrige gaver	200	200
1600 Udvendig vedligeholdelse i alt	39.419	40.625
Udgifter i alt	268.500	268.500
Budgetteret resultat	0	0